



TEMPLARI

THE HEAT PUMP

CATALOGO
TECNICO

Tecnologia
Made in Italy





CATALOGO TECNICO 2023

Pompe di calore aria-acqua residenziali

Pompe di calore aria-aria industriali

Controllo remoto

Serbatoi di accumulo



Templari viene fondata nel 2006 da Gianluca e Massimo Masiero, con l'obiettivo di offrire soluzioni impiantistiche con tecnologia a "pompa di calore" di nuova generazione a bassissimo impatto ambientale.

Il cuore pulsante dell'azienda, nata dalla passione e professionalità dei due fratelli, è il reparto R&D dove nascono i migliori prodotti come la KITA, una pompa di calore innovativa, unica nel suo genere, interamente studiata e progettata in Italia.

Per soddisfare anche l'esigenza di riscaldare e condizionare ambienti di lavoro quali uffici, capannoni industriali, magazzini e officine, è stata progettata KITA AIR, una pompa di calore aria-aria ideale per grandi spazi che richiedono elevate prestazioni e nei quali i costi di gestione e il rispetto dell'ambiente sono esigenze prioritarie.

Nel corso del tempo le linee di prodotto KITA e KITA AIR si sono evolute e sono stati implementati importanti miglioramenti di funzionamento e di design, fino ad arrivare al prodotto presente oggi sul mercato: una pompa di calore che coniuga tecnologia e innovazione con un design ricercato, garantendo elevate prestazioni, anche a temperature esterne estremamente rigide (oltre i -20°C).

Le linee KITA Templari sono una soluzione ecologica che non necessita infatti di integrazione di caldaie, permettendo così il distacco definitivo dai combustibili fossili, dannosi per l'ambiente. Templari, ogni giorno, investe grandissime risorse, competenze e professionalità che permettono una continua evoluzione delle prestazioni dei prodotti offerti, implementando nuove soluzioni e funzionalità che rendono le linee KITA, sempre più efficienti ed ecologiche, al fine di soddisfare le più ampie esigenze dei clienti.



TEMPLARI

THE HEAT PUMP



POMPE DI CALORE ARIA-ACQUA RESIDENZIALI



Settore residenziale

Templari ha ottenuto il certificato EHPA grazie ai risultati raggiunti nei test presso l'ente svizzero accreditato WPZ.

I test di prestazione eseguiti sulle macchine includono misure della potenza termica prodotta ed il calcolo di COP ed SCOP, due parametri fondamentali per definire la qualità di una pompa di calore.

Le pompe di calore KITA aria-acqua hanno ottenuto in questi test risultati da primato, molto prossimi a quelli ottenuti da macchine geotermiche, ai vertici delle classifiche di prestazioni delle pompe di calore. Il sigillo di qualità EHPA (European Heat Pump Association) è una etichetta che certifica al consumatore finale la qualità della pompa di calore. Per ottenere la Quality Label le pompe di calore devono superare i severi test fissati dalle più stringenti norme europee (EN 14511, EN 16147,...).

Questi test sono realizzati in centri di prova accreditati EN17025.



Campi d'utilizzo



Case singole



Villette Bifamiliari



Condomini

Vantaggi



Monitoraggio da remoto



Semplicità d'installazione



Agevolazioni Fiscali

POMPE DI CALORE ARIA-ARIA INDUSTRIALI



KITA AIR

KITA AIR PLUS

KITA AIR COLD

Settore industriale

Condizionare grandi spazi con la massima efficienza.

Le unità in pompa di calore KITA Air aria-aria si presentano come la migliore soluzione per il condizionamento di grandi spazi interni come capannoni, aree di produzione, magazzini e palestre, sia per il riscaldamento invernale, che per il condizionamento estivo.

KITA Air permette di evitare il circuito idraulico e l'installazione tra unità esterna e interna è semplice, immediata ed economica.



Campi d'utilizzo



Aree industriali



Magazzini



Spazi commerciali

Vantaggi



Monitoraggio da remoto



Semplicità d'installazione



Agevolazioni Fiscali

Indice

Residenziale	9
KITA HR	13
KITA HR-R410A	14
KITA S	19
KITA S-R410A	20
KITA SP-R290	22
KITA SI	27
KITA Si-R410A	28
KITA M	33
KITA Mi-R410A	34
KITA MP-R290	36
KITA L	41
KITA L-R410A	42
KITA LP-R290	44
KITA LI PLUS	49
KITA Li Plus-R410A	50
KITA LP/Plus-R290	52
KITA LR	57
KITA LR	58
KITA LR/Plus	60
CONTROLLO REMOTO	63
Industriale	67
KITA AIR	68
KITA AIR - KITA AIR COLD	71
KITA AIR PLUS	74
SERBATOI	79
FANCOIL	87



**POMPE DI CALORE
ARIA-ACQUA
RESIDENZIALI**

 **TEMPLARI**
THE HEAT PUMP

POMPE DI CALORE ARIA-ACQUA RESIDENZIALI SERIE MONOBLOCCO/SPLIT



KITA HR



KITA S



KITA Si



KITA Mi



KITA L



KITA Li Plus

I VANTAGGI

Le pompe di calore Templari della linea KITA sono in grado di produrre riscaldamento e raffrescamento degli ambienti e in contemporanea produrre acqua calda sanitaria in tutte le stagioni dell'anno.

Le diverse linee di pompe offrono la possibilità di poter scegliere la miglior soluzione in base alle proprie esigenze, sfruttando al massimo le performance della pompa di calore scelta.

La linea KITA è ideale per abitazioni singole o per ampi spazi residenziali come villette a schiera o condomini di grandi dimensioni.

La linea KITA può essere alimentata anche con corrente elettrica generata da fonte rinnovabile creando un risparmio energetico riducendo ulteriormente i costi ed il ritorno dell'investimento.

La tecnologia della linea KITA consente, grazie all'utilizzo dei vari device integrati nel sistema, di poter monitorare continuamente il corretto funzionamento della macchina, con la possibilità da remoto di poter cambiare parametri ambientali a seconda della propria esigenza.

Grazie ad una vasta gamma di accessori, le pompe della linea KITA, possono essere gestite od integrate con sistemi di domotica Templari o di terze parti, che consentono un controllo da remoto delle temperature dell'abitazione.



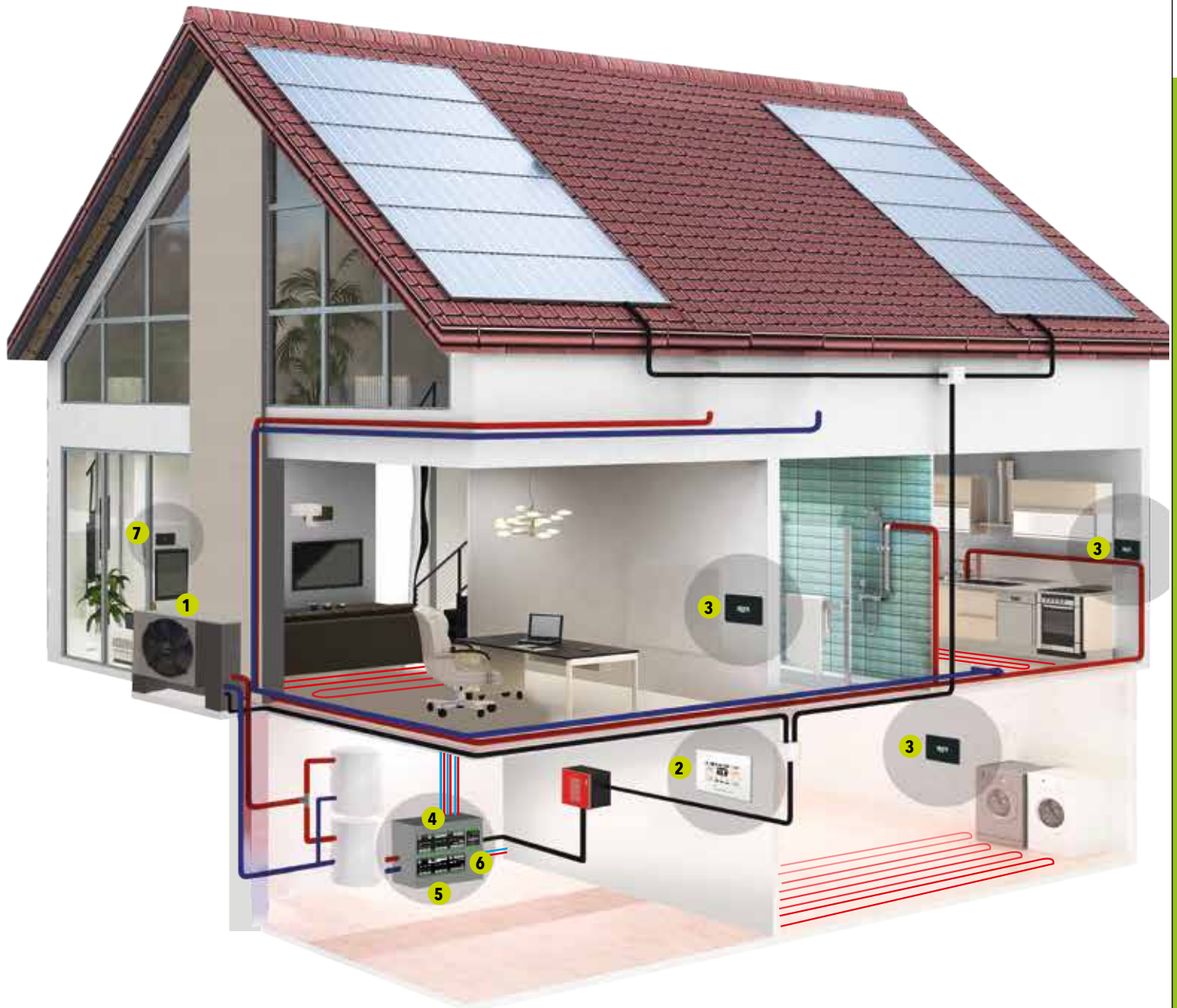

GESTIONE DA REMOTO

Sistema HCC

La gestione del comfort in pochi Touch!
Per un controllo preciso ed efficiente delle nostre pompe di calore, abbiamo sviluppato HOUSE CLIMATE CONTROL (HCC), un software di gestione in grado di ottimizzare la resa della pompa di calore garantendo un comfort abitativo ottimale. Il software consente inoltre la supervisione da remoto dell'intero sistema.

Il sistema HCC è composto principalmente da:

- Display Touch: consente di monitorare ed impostare tutti i parametri di funzionamento dell'impianto;
- Sensori ROOM: monitorano in tempo reale temperatura e umidità dei singoli ambienti;
- Sensori DOME: monitorano in tempo reale temperatura e umidità dei singoli ambienti;
- Schede FLOOR: acquisiscono le letture dei sensori ROOM, e gestiscono miscelatori e circolatori.

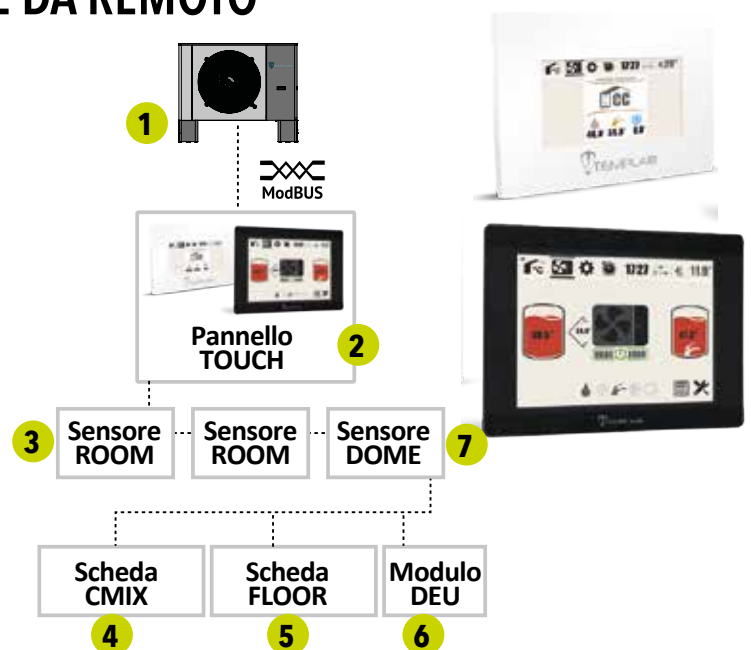



TEMPLARI
THE HEAT PUMP



RESIDENZIALE

linea **KITA HR**

Pompa di calore reversibile aria-acqua ad alta efficienza

Technology
Made in Italy



KITA HR-R410A

Pompa di calore reversibile aria-acqua ad alta efficienza

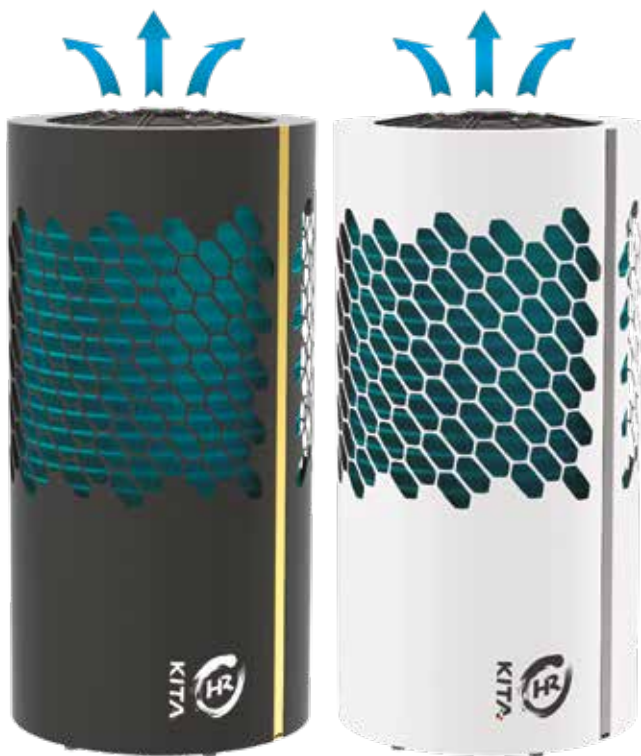

Pompe di calore monoblocco o a split reversibili aria-acqua ad alta efficienza, con compressore Scroll Inverter. Oltre ad integrarsi a qualsiasi standard di abitazione, la sua nuova forma permette l'alloggiamento del ventilatore nella parte superiore, evitando fastidiosi movimenti d'aria e nel contempo rendendola estremamente silenziosa.

Sistema "Smart Injection" con compressore Scroll Inverter ad iniezione di vapore per garantire un funzionamento alla massima efficienza fino a temperature esterne di oltre -20°C.

Il funzionamento Full-Inverter: adatta la macchina alle precise richieste di carico termico dell'abitazione, permettendo risparmi superiori al 30%.

Ideale per la produzione di acqua calda sanitaria fino a 55°C.

Il design delle pompe di calore KITA è firmato Made in Italy e si integra perfettamente sia nelle costruzioni dalle linee moderne che classiche

Una elettronica di primo livello garantisce un controllo totale sul funzionamento della macchina, anche da remoto.

Kita è amica dell'ambiente, garantisce infatti l'indipendenza dai combustibili fossili, provvedendo al riscaldamento e condizionamento senza necessità di una caldaia ausiliaria.

Punti forza:

- Classe energetica
- Riscaldamento ambiente
- Raffrescamento ambiente
- Riscaldamento acqua sanitaria
- Tecnologia Italiana
- Integrazione fotovoltaico
- Case singole
- Villette Bifamiliari
- Monitoraggio da remoto
- Semplicità d'installazione
- Agevolazioni Fiscali
- Ventilazione superiore
-
-



MODELLI KITA HR

MODELLO	CODICE MONOBLOCCO	CODICE CON SPLIT
HR 10	4.1.6.1	4.1.6.8
HR 10 3phase	4.1.6.2	4.1.6.9
HR12	4.1.6.3	4.1.6.10
HR 12 3phase	4.1.6.4	4.1.6.11
HR14	4.1.6.5	4.1.6.12
HR 14 3phase	4.1.6.6	4.1.6.13
HR 14 Cold 3phase	4.1.6.7	4.1.6.14

DATI TECNICI - KITA HR

MODELLO	Riscaldamento										Sanitaria		Raffreddamento			
	A 12°C / W 35° C		A 7°C / W 35° C		A 2°C / W 35° C		A -7°C / W 35° C		A -20°C / W 35° C		A 2°C / W 55° C		A 35°C / W 7° C		A 35°C / W 18° C	
	Qh	COP	Qh	COP	Qh	COP	Qh	COP	Qh	COP	Qc	EER	Qc	EER	Qc	EER
kW		kW		kW		kW		kW		kW		kW		kW		
HR 10 HR 10 3phase	10,50	5,50	9,90	4,60	8,81	4,07	7,03	3,22	5,00	2,58	8,93	2,75	9,13	3,29	11,86	4,95
HR12 HR 12 3phase	11,50	5,40	12,16	4,30	10,79	3,91	8,44	3,12	5,80	2,42	9,81	2,59	10,04	3,28	13,06	4,76
HR14 HR 14 3phase	14,55	5,30	14,30	4,44	13,09	3,82	10,70	3,10	8,10	2,60	11,76	3,10	12,45	3,21	16,23	4,67
HR 14 Cold 3phase	14,55	5,30	14,30	4,44	14,00	3,78	14,00	2,85	11,80	2,52	14,00	2,49	12,45	3,21	16,23	4,67

CARATTERISTICHE MONOBLOCCO

Classe energetica:	A+++
Alimentazione:	HR10: 230 V - 1 ph - 50Hz HR10 3phase: 400 V - 3 ph - 50Hz HR12: 230 V - 1 ph - 50Hz HR12 3phase: 400 V - 3 ph - 50Hz HR14: 230 V - 1 ph - 50Hz HR14 3phase: 400 V - 3 ph - 50Hz HR14 Cold 3phase: 400 V - 3 ph - 50Hz
Max assorbimento elettrico A-20/W55:	HR10: 2,31 kW HR10 3phase: 2,31 kW HR12: 3,36 kW HR12 3phase: 3,36 kW HR14: 4,02 kW HR14 3phase: 4,02 kW HR14 Cold 3phase: 7,57 kW
Rumorosità:	Max pressione sonora a 1 metro di distanza: 38 dB(A)

Compressore:	Scroll Inverter ad iniezione a vapore
Ventilatore esterno:	Tipologia inverter: BLDC Diametro nominale: 630 mm Velocità massima: 600 rpm
Scambiatore:	Tipo: a piastre Materiale: acciaio inox
Refrigerante:	R410A Q.tà 6,5Kg
Diametro tubi acqua:	Ingresso: 1" Uscita: 1"
Cicuito idraulico:	Tipo pompa: EC
Peso:	230 Kg
Dimensioni:	880 mm (Ø) x 1800mm (h)

DIMENSIONI

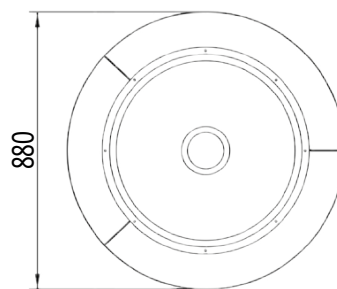
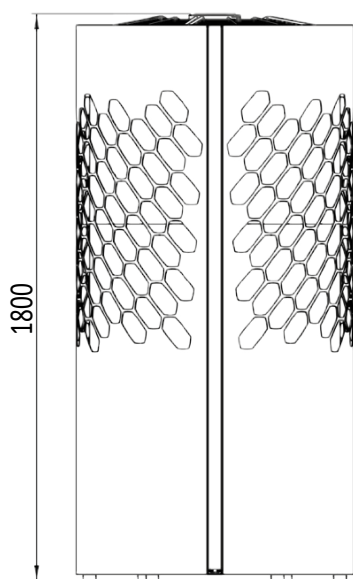



DIMENSIONI UNITÀ INTERNA

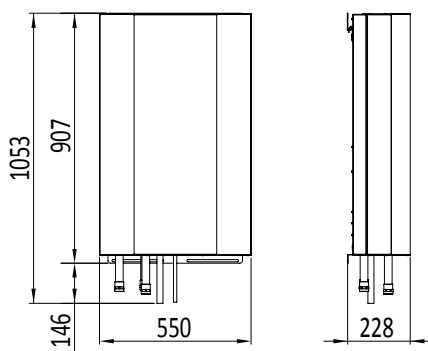

CARATTERISTICHE CON SPLIT

Classe energetica:	A+++
Alimentazione:	HR10: 230 V - 1 ph - 50Hz HR10 3phase: 400 V - 3 ph - 50Hz HR12: 230 V - 1 ph - 50Hz HR12 3phase: 400 V - 3 ph - 50Hz HR14: 230 V - 1 ph - 50Hz HR14 3phase: 400 V - 3 ph - 50Hz HR14 Cold 3phase: 400 V - 3 ph - 50Hz
Max assorbimento elettrico A-20/W55:	HR10: 2,31 kW HR10 3phase: 2,31 kW HR12: 3,36 kW HR12 3phase: 3,36 kW HR14: 4,02 kW HR14 3phase: 4,02 kW HR14 Cold 3phase: 7,57 kW
Rumorosità:	Max pressione sonora a 1 metro di distanza: 38 dB(A)
Compressore:	Scroll Inverter ad iniezione a vapore
Ventilatore esterno:	Tipologia inverter: BLDC - Diametro nominale: 630 mm Velocità massima: 600 rpm
Scambiatore:	Tipo: a piastre - Materiale: acciaio inox
Refrigerante:	R410A - Q.tà 6,5Kg
Diametro tubi acqua:	Ingresso: 1" - Uscita: 1"
Diametro tubi gas:	18 mm / 3/4"
Diametro tubi liquido:	12 mm / 1/2"
Cicuito idraulico:	Tipo pompa: EC
Peso:	Unità esterna: 210 Kg - Unità interna: 35 Kg
Dimensioni:	Unità esterna: 880 mm (Ø) x 1800mm (h) Unità interna: 878,4 mm (h) x 550 mm (L) x 208 mm (P)

Accessorio Obbligatorio da scegliere fra le opzioni

Codice	Descrizione	Note
4.5.1.5	Kit BIANCO, coperture per unità esterna KITA HR	Compreso nel costo della pdc
4.5.1.6	Kit NERO, coperture per unità esterna KITA HR	Compreso nel costo della pdc

Accessori Obbligatori - Cablaggio Unità Esterna

Codice	Descrizione	Note
EL.CV_PT6	Cablaggio piattina telefonica lung. 6mt	Necessario solo se presente PGD. Cavo che collega la macchina al PGD (controller)
EL.CV_PT10	Cablaggio piattina telefonica lung. 10mt	Necessario solo se presente PGD. Cavo che collega la macchina al PGD (controller)
EL.CV_PT20	Cablaggio piattina telefonica lung. 20mt	Necessario solo se presente PGD. Cavo che collega la macchina al PGD (controller)
EL.CV_PT30	Cablaggio piattina telefonica lung. 30mt	Necessario solo se presente PGD. Cavo che collega la macchina al PGD (controller)
EL.CV_IM10	Cablaggio Impianto e Puffer B2-B3 lung. 10mt	Cavo che collega la macchina alle sonde dei puffer
EL.CV_IM20	Cablaggio Impianto e Puffer B2-B3 lung. 20mt	Cavo che collega la macchina alle sonde dei puffer
EL.CV_IM30	Cablaggio Impianto e Puffer B2-B3 lung. 30mt	Cavo che collega la macchina alle sonde dei puffer

Accessori Obbligatori - Cablaggio Unità Interna

Codice	Descrizione	Note
EL.CV_AL10	Cablaggio alimentazione circolatore e valvola lunghezza 10mt	Cavo che collega la macchina al circolatore nello split
EL.CV_AL20	Cablaggio alimentazione circolatore e valvola lunghezza 20mt	Cavo che collega la macchina al circolatore nello split
EL.CV_AL30	Cablaggio alimentazione circolatore e valvola lunghezza 30mt	Cavo che collega la macchina al circolatore nello split
EL.CV_SN10	Cablaggio Sonde B3-B4 e Flussimetro lunghezza 10mt	Cavo che collega la macchina alle sonde nello split
EL.CV_SN20	Cablaggio Sonde B3-B4 e Flussimetro lunghezza 20mt	Cavo che collega la macchina alle sonde nello split
EL.CV_SN30	Cablaggio Sonde B3-B4 e Flussimetro lunghezza 30mt	Cavo che collega la macchina alle sonde nello split

Accessori Obbligatori - Cablaggio Unità Interna con resistenza

Codice	Descrizione	Note
EL.CV_AL10A	Cablaggio alimentazione circolatore, valvola e resistenza lung. 10mt	Cavo che collega la macchina al circolatore nello split
EL.CV_AL20A	Cablaggio alimentazione circolatore, valvola e resistenza lung. 20mt	Cavo che collega la macchina al circolatore nello split
EL.CV_AL30A	Cablaggio alimentazione circolatore, valvola e resistenza lung. 30mt	Cavo che collega la macchina al circolatore nello split
EL.CV_SN10	Cablaggio Sonde B3-B4 e Flussimetro lunghezza 10mt	Cavo che collega la macchina alle sonde nello split
EL.CV_SN20	Cablaggio Sonde B3-B4 e Flussimetro lunghezza 20mt	Cavo che collega la macchina alle sonde nello split
EL.CV_SN30	Cablaggio Sonde B3-B4 e Flussimetro lunghezza 30mt	Cavo che collega la macchina alle sonde nello split

Optional Idraulici

Codice	Descrizione	Note
4.5.4.2	Kit circolatore maggiorato Wilo Para 9	Alternativa al circolatore standard
4.5.4.4	Kit circolatore maggiorato UPM XL GEO	
2.4.3.1	Kit giunti flessibili con bocchettoni F da 1" 1/4	2 pezzi
K-FY	Filtro a Y in ottone con attacchi da 1" 1/4 e corpo da 2"	

Optional Elettrici

Codice	Descrizione	Note
2.5.7.1	HCC, matassa 100m cavo 2x0,50mmq per connessione MODBUS	Cavo Modbus per collegare la macchina all'HCC (controller)
4.5.2.8	HCC, kit alimentazione - coppia di matasse 200m (rosso+nero) cavo 1mmq	
4.5.2.3	Kit modulo integrazione caldaia (Relé K3)	
4.5.3.18	Kit integrazione scheda Tsplit	Scheda per la comunicazione digitale tra unità interna ed esterna MONOBLOCCO
4.5.3.25	Kit integrazione scheda Tsplit	Scheda per la comunicazione digitale tra unità interna ed esterna
EL.CV_ETH10	Cablaggio cavo ethernet lunghezza 10mt	Obbligatorio con cod. 4.5.3.18 o 4.5.3.25; comprensivo di: cavo+ 2 x connettori RJ45
EL.CV_ETH20	Cablaggio cavo ethernet lunghezza 20mt	Obbligatorio con cod. 4.5.3.18 o 4.5.3.25; comprensivo di: cavo+ 2 x connettori RJ45
EL.CV_ETH30	Cablaggio cavo ethernet lunghezza 30mt	Obbligatorio con cod. 4.5.3.18 o 4.5.3.25; comprensivo di: cavo+ 2 x connettori RJ45
EL.CV_ETH50	Cablaggio cavo ethernet lunghezza 50mt	Obbligatorio con cod. 4.5.3.18 o 4.5.3.25; comprensivo di: cavo+ 2 x connettori RJ45
4.5.2.7	Kit resistenza ausiliaria 9kW	Resistenza per tubo mandata. Installazione a parte
4.5.2.5	QE doppia alimentazione 24A	Alternativa alla singola alimentazione standard

NB: resistenza per il riscaldamento del tubo scarico condensa già incluso in tutti i modelli KITA HR.





RESIDENZIALE

linea **KITA S**

Pompa di calore reversibile aria-acqua ad alta efficienza

Technology
Made in Italy



KITA S-R410A

Pompa di calore reversibile aria-acqua ad alta efficienza



Pompe di calore serie S monoblocco o a split reversibili aria-acqua ad alta efficienza, con compressore inverter Twin Rotary, adatte a soddisfare le esigenze di edifici a bassa richiesta termica.

Il funzionamento Full-Inverter: adatta la macchina alle precise richieste di carico termico dell'abitazione, permettendo risparmi superiori al 30%.

Ideale per la produzione di acqua calda sanitaria fino a 55°C.

Il design delle pompe di calore KITA è firmato Made in Italy e si integra perfettamente sia nelle costruzioni dalle linee moderne che classiche

Una elettronica di primo livello garantisce un controllo totale sul funzionamento della macchina, anche da remoto.

Kita è amica dell'ambiente, garantisce infatti l'indipendenza dai combustibili fossili, provvedendo al riscaldamento e condizionamento senza necessità di una caldaia ausiliaria.

RESIDENZIALE



Pannelli di controllo remoto K-TOUCH

Punti forza:

- Classe energetica
- Riscaldamento ambiente
- Raffrescamento ambiente
- Riscaldamento acqua sanitaria
- Tecnologia Italiana
- Integrazione fotovoltaico
- Case singole
- Villette Bifamiliari
- Monitoraggio da remoto
- Semplicità d'installazione
- Agevolazioni Fiscali
- Ventilazione frontale
-
-

MODELLI KITA S

MODELLO	CODICE MONOBLOCCO	CODICE SPLIT
S	4.1.1.1	4.1.1.5
S 3phase	4.1.1.2	4.1.1.6
S Plus	4.1.1.3	4.1.1.7
S Plus 3phase	4.1.1.4	4.1.1.8

DATI TECNICI - KITA S

MODELLO	Riscaldamento								Sanitari		Raffreddamento					
	A 12°C / W 35° C		A 7°C / W 35° C		A 2°C / W 35° C		A -7°C / W 35° C		A -15°C / W 35° C		A 2°C / W 55° C		A 35°C / W 7° C		A 35°C / W 18° C	
	Qh	COP	Qh	COP	Qh	COP	Qh	COP	Qh	COP	Qh	COP	Qc	EER	Qc	EER
kW		kW		kW		kW		kW		kW		kW		kW		
S S 3phase	10,00	4,95	10,00	4,25	9,20	3,56	6,30	2,80	4,85	2,71	7,78	2,12	7,40	2,92	8,30	4,20
S Plus S Plus 3phase	11,80	4,35	12,00	4,00	11,40	3,24	9,00	2,52	6,00	2,50	9,60	1,90	8,35	2,81	8,70	4,00

CARATTERISTICHE

Classe energetica:	A+++	Batteria alettata:	Distanza alette: 2,5 mm
Alimentazione:	S: 230 V - 1 ph - 50Hz S 3phase: 400 V - 3 ph - 50Hz S Plus: 230 V - 1 ph - 50Hz S Plus 3phase: 400 V - 3 ph - 50Hz	Scambiatore:	Tipo: a piastre Materiale: acciaio inox
Max assorbimento elettrico A-20/W55:	S: 3,7 kW S 3phase: 3,7 kW S Plus: 5,1 kW S Plus 3phase: 5,1 kW	Refrigerante:	R410A Q.tà 5Kg
Rumorosità:	Max pressione sonora a 1 metro di distanza: 44 dB(A)	Diametro tubi acqua:	Ingresso: 1" Uscita: 1"
Compressore:	Twin rotary con inverter BLDC	Cicuito idraulico:	Tipo pompa: EC
Ventilatore esterno:	Tipologia EC Diametro nominale: 710 mm Velocità massima: 600 rpm	Peso:	200 Kg
		Dimensioni:	908 mm (H) x 1406 mm (L) x 550 mm (P)

DIMENSIONI CON GAMBE

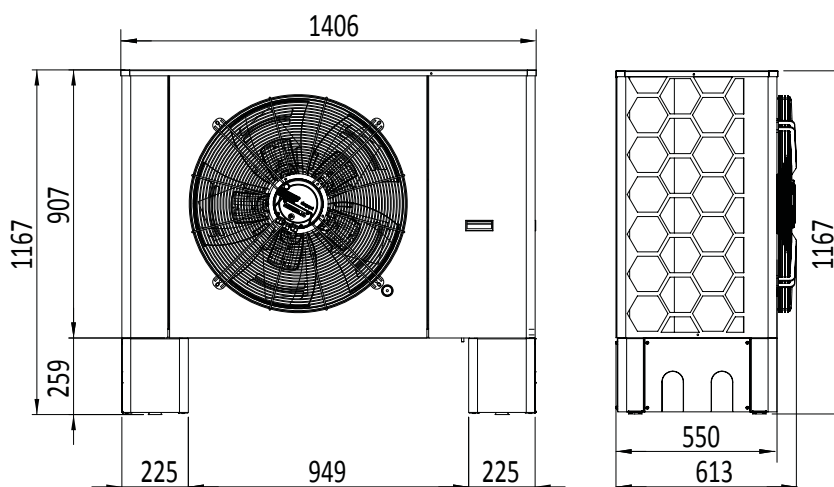

DIMENSIONI CON STAFFE

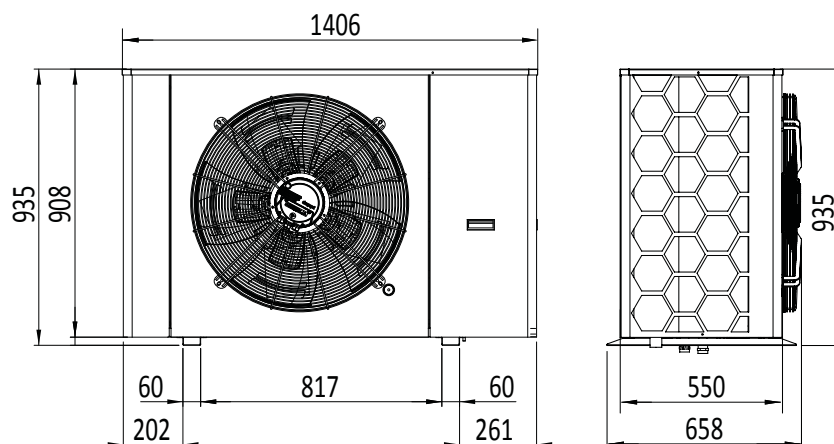

KITA SP-R290

Pompa di calore reversibile aria-acqua ad alta efficienza



Pompe di calore serie SP monoblocco reversibili aria-acqua ad alta efficienza, con compressore inverter Twin Rotary o Scroll Inverter, adatte a soddisfare le esigenze di edifici a bassa richiesta termica.

Funzionamento alla massima efficienza fino a temperature esterne di oltre -20°C.

Il funzionamento Full-Inverter: adatta la macchina alle precise richieste di carico termico dell'abitazione, permettendo risparmi superiori al 30%.

Ideale per la produzione di acqua calda sanitaria fino a 65°C.

Il design delle pompe di calore KITA è firmato Made in Italy e si integra perfettamente sia nelle costruzioni dalle linee moderne che classiche

Una elettronica di primo livello garantisce un controllo totale sul funzionamento della macchina, anche da remoto.

Kita è amica dell'ambiente, garantisce infatti l'indipendenza dai combustibili fossili, provvedendo al riscaldamento e condizionamento senza necessità di una caldaia ausiliaria.



Punti forza:

- Classe energetica
- Riscaldamento ambiente
- Raffrescamento ambiente
- Riscaldamento acqua sanitaria
- Tecnologia Italiana
- Integrazione fotovoltaico
- Case singole
- Villette Bifamiliari
- Monitoraggio da remoto
- Semplicità d'installazione
- Agevolazioni Fiscali
- Ventilazione frontale
-

MODELLI KITA SP/R290

MODELLO	CODICE	TIPO COMPRESSORE
SP-8	4.1.710	SCROLL
SP-10	4.1.711	SCROLL
SP-12	4.1.712	SCROLL
SP-8 / 3 Phase	4.1.74	SCROLL
SP-10 / 3 Phase	4.1.75	SCROLL
SP-12 / 3 Phase	4.1.76	SCROLL
SP-8T	4.1.77	TWIN ROTARY
SP-10T	4.1.78	TWIN ROTARY
SP-12T	4.1.79	TWIN ROTARY
SP-8T / 3 Phase	4.1.71	TWIN ROTARY
SP-10T / 3 Phase	4.1.72	TWIN ROTARY
SP-12T / 3 Phase	4.1.73	TWIN ROTARY

KITA SP/R290

MODELLO	Riscaldamento												Sanitaria		Raffreddamento			
	A 12°C / W 35° C		A 7°C / W 35° C		A 2°C / W 35° C		A -7°C / W 35° C		A -15°C / W 35° C		A -20°C / W 35° C		A 2°C / W 65° C		A 35°C / W 7° C		A 35°C / W 18° C	
	Qh kW	COP	Qh kW	COP	Qh kW	COP	Qh kW	COP	Qh kW	COP	Qh kW	COP	Qh kW	COP	Qc kW	EER	Qc kW	EER
SP-8	9,20	6,11	8,19	5,26	7,00	4,59	5,20	3,62	4,10	2,89	3,40	2,46	5,90	2,02	6,99	3,48	9,66	4,70
SP-10	11,40	6,02	10,00	5,16	8,80	4,45	6,80	3,47	5,30	2,76	4,40	2,37	7,40	2,06	8,02	3,42	11,00	4,55
SP-12	14,30	5,94	12,50	5,06	10,60	4,37	8,00	3,37	6,20	2,67	5,20	2,29	10,90	2,05	9,04	3,36	12,32	4,38

CARATTERISTICHE

Classe energetica:	A+++	Batteria alettata:	Distanza alette: 2,5 mm
Rumorosità:	Max pressione sonora a 1 metro di distanza: 44 dB(A)	Scambiatore:	Tipo: a piastre Materiale: acciaio inox
Compressore:	Inverter Twin rotary o Scroll Inverter	Refrigerante:	R290
Ventilatore esterno:	Tipologia EC Diametro nominale: 710 mm Velocità massima: 600 rpm	Diametro tubi acqua:	Ingresso: 1" Uscita: 1"
		Cicuito idraulico:	Tipo pompa: EC
		Dimensioni:	908 mm (H) x 1406 mm (L) x 550 mm (P)

DIMENSIONI CON GAMBE

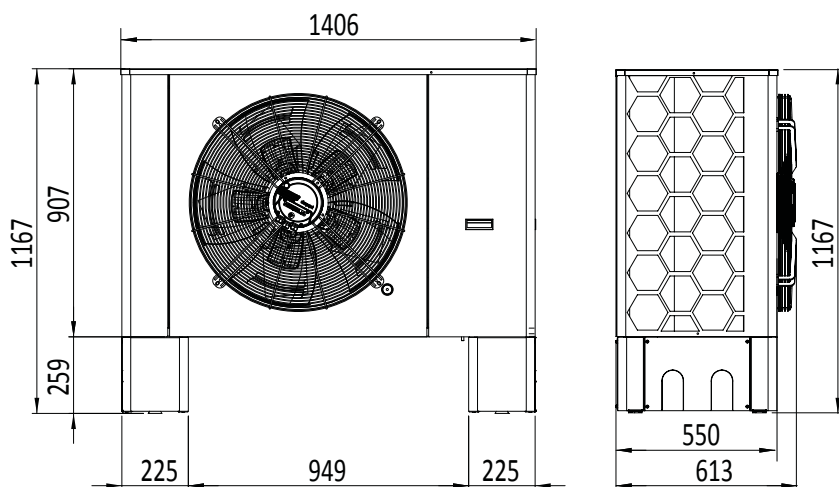

DIMENSIONI CON STAFFE

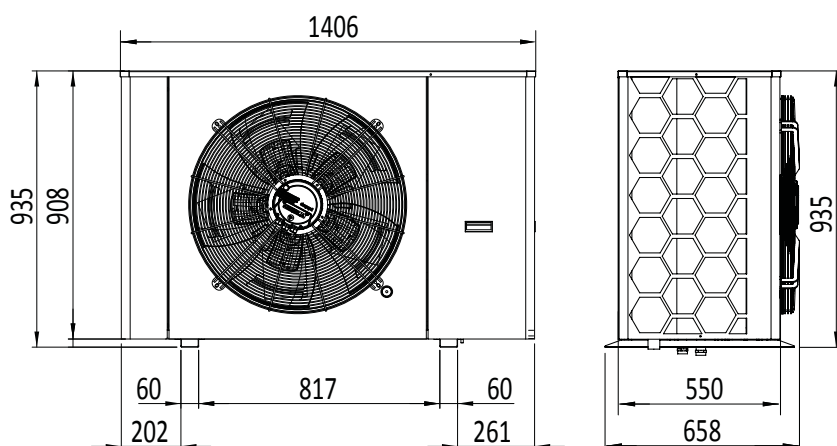



DIMENSIONI UNITÀ INTERNA

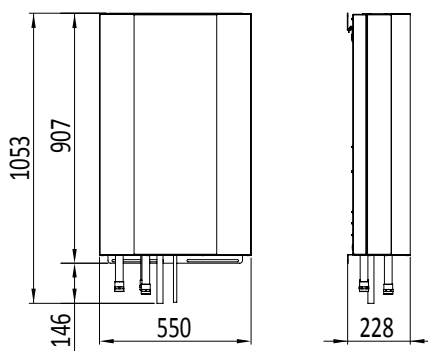

CARATTERISTICHE CON SPLIT

Classe energetica:	A+++
Alimentazione:	S: 230 V - 1 ph - 50Hz S 3phase: 400 V - 3 ph - 50Hz S Plus: 230 V - 1 ph - 50Hz S Plus 3phase: 400 V - 3 ph - 50Hz
Max assorbimento elettrico A-20/W55:	S: 3,7 kW S 3phase: 3,7 kW S Plus: 5,1 kW S Plus 3phase: 5,1 kW
Rumorosità:	Max pressione sonora a 1 metro di distanza: 44 dB(A)
Compressore:	Twin rotary con inverter BLDC
Ventilatore esterno:	Tipologia EC Diametro nominale: 710 mm Velocità massima: 600 rpm
Batteria alettata:	Distanza alette: 2,5 mm
Scambiatore:	Tipo: a piastre Materiale: acciaio inox
Refrigerante:	R410A Q.tà 5Kg
Diametro tubi acqua:	Ingresso: 1" - Uscita: 1"
Diametro tubi gas:	12 mm / 1/2"
Diametro tubi liquido:	10 mm / 3/8"
Cicuito idraulico:	Tipo pompa: EC
Peso:	Unità esterna: 180 Kg - Unità interna: 35 Kg
Dimensioni:	Unità esterna: 908 mm (H) x 1406 mm (L) x 550 mm (P) Unità interna: 878,4 mm (h) x 550 mm (L) x 208 mm (P)

Accessorio Obbligatorio da scegliere fra le opzioni - Unità Esterna

Codice	Descrizione	Note
4.5.1.10	Staffe di appoggio, unità esterna	Da abbinare con 2.1.3.2 o 2.1.3.3
4.5.1.2	Gambe basamento, unità esterna	Alternativa alle staffe 4.5.1.10

Accessori Obbligatori - Cablaggio Unità Esterna

Codice	Descrizione	Note
EL.CV_PT6	Cablaggio piattina telefonica lung. 6mt	Necessario solo se presente PGD. Cavo che collega la macchina al PGD (controller)
EL.CV_PT10	Cablaggio piattina telefonica lung. 10mt	Necessario solo se presente PGD. Cavo che collega la macchina al PGD (controller)
EL.CV_PT20	Cablaggio piattina telefonica lung. 20mt	Necessario solo se presente PGD. Cavo che collega la macchina al PGD (controller)
EL.CV_PT30	Cablaggio piattina telefonica lung. 30mt	Necessario solo se presente PGD. Cavo che collega la macchina al PGD (controller)
EL.CV_IM10	Cablaggio Impianto e Puffer B2-B3 lung. 10mt	Cavo che collega la macchina alle sonde dei puffer
EL.CV_IM20	Cablaggio Impianto e Puffer B2-B3 lung. 20mt	Cavo che collega la macchina alle sonde dei puffer
EL.CV_IM30	Cablaggio Impianto e Puffer B2-B3 lung. 30mt	Cavo che collega la macchina alle sonde dei puffer



KITA S

Pompa di calore reversibile aria-acqua ad alta efficienza

Accessori Obbligatori - Cablaggio Unità Interna

Codice	Descrizione	Note
EL.CV_AL10	Cablaggio alimentazione circolatore e valvola lunghezza 10mt	Cavo che collega la macchina al circolatore nello split
EL.CV_AL20	Cablaggio alimentazione circolatore e valvola lunghezza 20mt	Cavo che collega la macchina al circolatore nello split
EL.CV_AL30	Cablaggio alimentazione circolatore e valvola lunghezza 30mt	Cavo che collega la macchina al circolatore nello split
EL.CV_SN10	Cablaggio Sonde B3-B4 e Flussimetro lunghezza 10mt	Cavo che collega la macchina alle sonde nello split
EL.CV_SN20	Cablaggio Sonde B3-B4 e Flussimetro lunghezza 20mt	Cavo che collega la macchina al circolatore nello split
EL.CV_SN30	Cablaggio Sonde B3-B4 e Flussimetro lunghezza 30mt	Cavo che collega la macchina al circolatore nello split

Accessori Obbligatori - Cablaggio Unità Interna con resistenza

Codice	Descrizione	Note
EL.CV_AL10A	Cablaggio alimentazione circolatore, valvola e resistenza lung. 10mt	Cavo che collega la macchina al circolatore nello split
EL.CV_AL20A	Cablaggio alimentazione circolatore, valvola e resistenza lung. 20mt	Cavo che collega la macchina al circolatore nello split
EL.CV_AL30A	Cablaggio alimentazione circolatore, valvola e resistenza lung. 30mt	Cavo che collega la macchina al circolatore nello split
EL.CV_SN10	Cablaggio Sonde B3-B4 e Flussimetro lunghezza 10mt	Cavo che collega la macchina alle sonde nello split
EL.CV_SN20	Cablaggio Sonde B3-B4 e Flussimetro lunghezza 20mt	Cavo che collega la macchina alle sonde nello split
EL.CV_SN30	Cablaggio Sonde B3-B4 e Flussimetro lunghezza 30mt	Cavo che collega la macchina alle sonde nello split

Optional Idraulici

Codice	Descrizione	Note
4.5.4.2	Kit circolatore maggiorato Wilo Para 9	Alternativa al circolatore standard
4.5.4.4	Kit circolatore maggiorato UPM XL GEO	
2.4.3.1	Kit giunti flessibili con bocchettoni F da 1"1/4	2 pezzi
K-FY	Filtro a Y in ottone con attacchi da 1" 1/4 e corpo da 2"	

Optional Elettrici

Codice	Descrizione	Note
2.5.7.1	HCC, matassa 100m cavo 2x0,50mmq per connessione MODBUS	Cavo Modbus per collegare la macchina all'HCC (controller)
4.5.2.8	HCC, kit alimentazione - coppia di matasse 200m (rosso+nero) cavo 1mmq	
4.5.2.3	Kit modulo integrazione caldaia (Relé K3)	
4.5.3.18	Kit integrazione scheda Tsplit	Scheda per la comunicazione digitale tra unità interna ed esterna MONOBLOCCO
4.5.3.25	Kit integrazione scheda Tsplit	Scheda per la comunicazione digitale tra unità interna ed esterna
EL.CV_ETH10	Cablaggio cavo ethernet lunghezza 10mt	Obbligatorio con cod. 4.5.3.18 o 4.5.3.25; comprensivo di: cavo+ 2 x connettori RJ45
EL.CV_ETH20	Cablaggio cavo ethernet lunghezza 20mt	Obbligatorio con cod. 4.5.3.18 o 4.5.3.25; comprensivo di: cavo+ 2 x connettori RJ45
EL.CV_ETH30	Cablaggio cavo ethernet lunghezza 30mt	Obbligatorio con cod. 4.5.3.18 o 4.5.3.25; comprensivo di: cavo+ 2 x connettori RJ45
EL.CV_ETH50	Cablaggio cavo ethernet lunghezza 50mt	Obbligatorio con cod. 4.5.3.18 o 4.5.3.25; comprensivo di: cavo+ 2 x connettori RJ45
4.5.2.7	Kit resistenza ausiliaria 9kW	Resistenza per tubo mandata. Installazione a parte
K-RSC	Resistenza per il riscaldamento del tubo scarico condensa	
4.5.2.5	QE doppia alimentazione 24A	Alternativa alla singola alimentazione standard

Optional

Codice	Descrizione	Note
4.5.1.7	Griglia di protezione per batteria, unità esterna	Protection grid
4.5.1.12	Cover ventilatore	Front Grid
2.1.3.2	Coppia di staffe a muro 1200x700 mm per unità esterna	
2.1.3.3	Supporti da pavimento BASE in SBR dimensioni L250xH95xP130	Obbligatorio con staffe 4.5.1.10
2.1.3.4	Supporti da pavimento ESTENSIONE per base dimensioni L250xH95xP130	Fornito unitamente al codice 2.1.3.3





RESIDENZIALE

linea **KITA Si**

Pompa di calore reversibile aria-acqua ad alta efficienza

Technology
Made in Italy



KITA Si-R410A

Pompa di calore reversibile aria-acqua ad alta efficienza



Pompe di calore serie Si monoblocco o con SPLIT reversibili aria-acqua ad alta efficienza, con compressore inverter

Sistema "Smart Injection" con compressore Scroll Inverter ad iniezione di vapore per garantire un funzionamento alla massima efficienza fino a temperature esterne di oltre -20°C.

Il funzionamento Full-Inverter: adatta la macchina alle precise richieste di carico termico dell'abitazione, permettendo risparmi superiori al 30%.

Ideale per la produzione di acqua calda sanitaria fino a 55°C.

Il design delle pompe di calore KITA è firmato Made in Italy e si integra perfettamente sia nelle costruzioni dalle linee moderne che classiche

Una elettronica di primo livello garantisce un controllo totale sul funzionamento della macchina, anche da remoto.

Kita è amica dell'ambiente, garantisce infatti l'indipendenza dai combustibili fossili, provvedendo al riscaldamento e condizionamento senza necessità di una caldaia ausiliaria.



Pannelli di controllo remoto K-TOUCH

Punti forza:

- Classe energetica
- Riscaldamento ambiente
- Raffrescamento ambiente
- Riscaldamento acqua sanitaria
- Tecnologia Italiana
- Integrazione fotovoltaico
- Case singole
- Ville e Bifamiliari
- Monitoraggio da remoto
- Semplicità d'installazione
- Agevolazioni Fiscali
- Ventilazione frontale
-
-

MODELLI KITA SI

MODELLO	CODICE MONOBLOCCO	CODICE SPLIT
Si	4.1.2.1	4.1.2.9
Si 3phase	4.1.2.2	4.1.2.10
Si Cold	4.1.2.3	4.1.2.11
Si Cold 3phase	4.1.2.4	4.1.2.12
Si Plus	4.1.2.5	4.1.2.13
Si Plus 3phase	4.1.2.6	4.1.2.14
Si Cold Plus	4.1.2.7	4.1.2.15
Si Cold Plus 3phase	4.1.2.8	4.1.2.16

DATI TECNICI - KITA SI

MODELLO	Riscaldamento												Sanitari		Raffreddamento			
	A 12°C / W 35° C		A 7°C / W 35° C		A 2°C / W 35° C		A -7°C / W 35° C		A -15°C / W 35° C		A -20°C / W 35° C		A 2°C / W 55° C		A 35°C / W 7° C		A 35°C / W 18° C	
	Qh	COP	Qh	COP	Qh	COP	Qh	COP	Qh	COP	Qh	COP	Qh	COP	Qc	EER	Qc	EER
	kw		kw		kw		kw		kw		kw		kw		kw		kw	
Si Si 3phase	11,12	5,20	10,00	4,49	8,83	4,18	7,05	3,30	5,84	2,80	5,06	2,61	8,01	2,45	6,71	3,48	8,75	4,48
Si Cold Si Cold 3phase	10,00	5,39	10,00	4,49	10,00	4,03	10,00	3,14	9,30	2,38	8,20	2,20	10,00	3,35	6,71	3,48	8,75	4,48
Si Plus Si Plus 3phase	12,57	5,05	12,48	4,29	10,10	4,00	8,05	3,31	6,60	2,64	5,71	2,43	9,06	2,39	8,27	3,32	10,79	4,29
Si Plus Cold Si Plus Cold 3phase	12,00	5,68	12,00	4,46	12,00	4,25	12,00	3,39	12,00	2,42	12,00	2,07	12,20	2,53	8,27	3,32	10,79	4,29

CARATTERISTICHE

Classe energetica:	A+++	Compressore:	Tipo Scroll Inverter Funzionamento a Vapour Injection
Alimentazione:	Si: 230 V - 1 ph - 50Hz Si 3phase: 400 V - 3 ph - 50Hz Si Cold: 230 V - 1 ph - 50Hz Si Cold 3phase: 400 V - 3 ph - 50Hz Si Plus Cold: 230 V - 1 ph - 50Hz Si Plus Cold 3phase: 400 V - 3 ph - 50Hz	Ventilatore esterno:	Tipologia BLDC Diametro nominale: 710 mm Velocità massima: 600 rpm
Max assorbimento elettrico A-20/W55:	Si: 2,80 kW Si 3phase: 2,80 kW Si Cold: 3,60 kW Si Cold 3phase: 3,60 kW Si Plus: 5,14 kW Si Plus 3phase: 5,14 kW Si Plus Cold: 7,10 kW Si Plus Cold 3phase: 7,10 kW	Batteria alettata:	Distanza alette: 2,5 mm
Rumorosità:	Max pressione sonora a 1 metro di distanza: 44 dB(A)	Scambiatore:	Tipo: a piastre Materiale: acciaio inox
		Refrigerante:	R410A Q.tà 5Kg
		Diametro tubi acqua:	Ingresso: 1" Uscita: 1"
		Cicuito idraulico:	Tipo pompa: EC
		Peso:	200 Kg
		Dimensioni:	908 mm (H) x 1406 mm (L) x 550 mm (P)

DIMENSIONI CON GAMBE

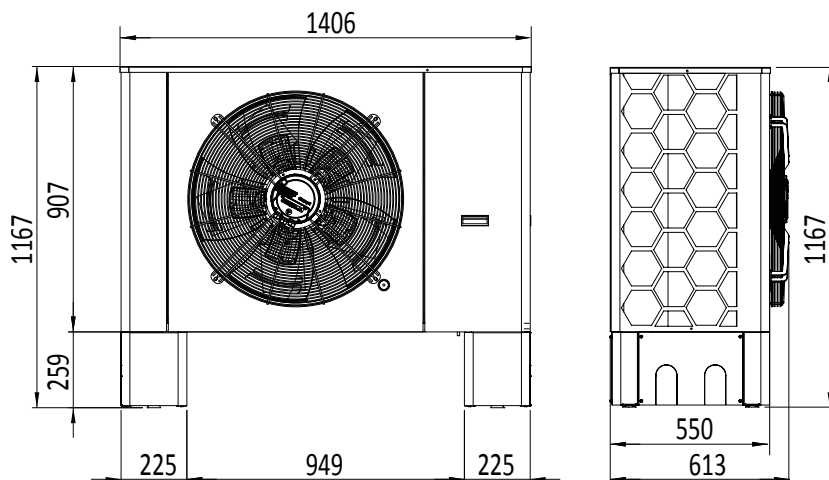

DIMENSIONI CON STAFFE

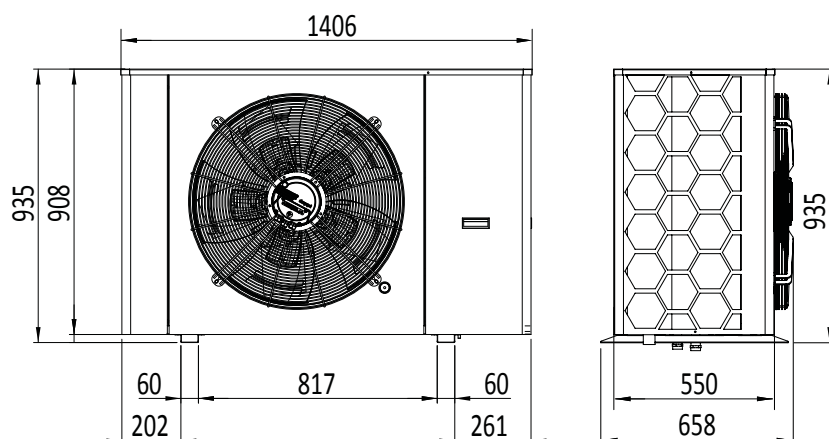



CARATTERISTICHE CON SPLIT

Classe energetica:	A+++
Alimentazione:	Si: 230 V - 1 ph - 50Hz Si 3phase: 400 V - 3 ph - 50Hz Si Cold: 230 V - 1 ph - 50Hz Si Cold 3phase: 400 V - 3 ph - 50Hz Si Plus Cold: 230 V - 1 ph - 50Hz Si Plus Cold 3phase: 400 V - 3 ph - 50Hz
Max assorbimento elettrico A-20/W55:	Si: 2,80 kW Si 3phase: 2,80 kW Si Cold: 3,60 kW Si Cold 3phase: 3,60 kW Si Plus: 5,14 kW Si Plus 3phase: 5,14 kW Si Plus Cold: 7,10 kW Si Plus Cold 3phase: 7,10 kW
Rumorosità:	Max pressione sonora a 1 metro di distanza: 44 dB(A)
Compressore:	Tipo Scroll Inverter Funzionamento a Vapour Injection
Ventilatore esterno:	Tipologia BLDC Diametro nominale: 710 mm Velocità massima: 600 rpm
Batteria alettata:	Distanza alette: 2,5 mm
Scambiatore:	Tipo: a piastre - Materiale: acciaio inox
Refrigerante:	R410A - Q.tà 5Kg
Diametro tubi acqua:	Ingresso: 1" - Uscita: 1"
Cicuito idraulico:	Tipo pompa: EC
Peso:	Unità esterne: 200 Kg Unità interna: 35 Kg
Dimensioni:	Unità esterna: 908 mm (H) x 1406 mm (L) x 550 mm (P) Unità interna: 878,4 mm (h) x 550 mm (L) x 208 mm (P)

DIMENSIONI UNITÀ INTERNA

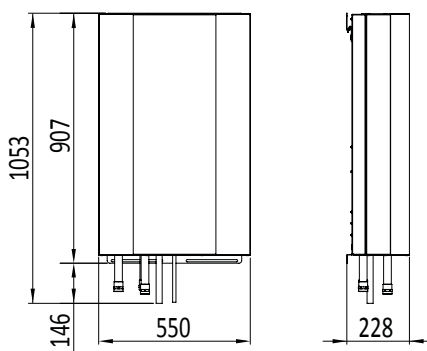

Accessorio Obbligatorio da scegliere fra le opzioni - Unità Esterna

Codice	Descrizione	Note
4.5.1.10	Staffe di appoggio, unità esterna	Da abbinare con 2.1.3.2 o 2.1.3.3
4.5.1.2	Gambe basamento, unità esterna	Alternativa alle staffe 4.5.1.10

Accessori Obbligatori - Cablaggio Unità Esterna

Codice	Descrizione	Note
EL.CV_PT6	Cablaggio piattina telefonica lung. 6mt	Necessario solo se presente PGD. Cavo che collega la macchina al PGD (controller)
EL.CV_PT10	Cablaggio piattina telefonica lung. 10mt	Necessario solo se presente PGD. Cavo che collega la macchina al PGD (controller)
EL.CV_PT20	Cablaggio piattina telefonica lung. 20mt	Necessario solo se presente PGD. Cavo che collega la macchina al PGD (controller)
EL.CV_PT30	Cablaggio piattina telefonica lung. 30mt	Necessario solo se presente PGD. Cavo che collega la macchina al PGD (controller)
EL.CV_IM10	Cablaggio Impianto e Puffer B2-B3 lung. 10mt	Cavo che collega la macchina alle sonde dei puffer
EL.CV_IM20	Cablaggio Impianto e Puffer B2-B3 lung. 20mt	Cavo che collega la macchina alle sonde dei puffer
EL.CV_IM30	Cablaggio Impianto e Puffer B2-B3 lung. 30mt	Cavo che collega la macchina alle sonde dei puffer

Pompa di calore reversibile aria-acqua ad alta efficienza

Accessori Obbligatori - Cablaggio Unità Interna

Codice	Descrizione	Note
EL.CV_AL10	Cablaggio alimentazione circolatore e valvola lunghezza 10mt	Cavo che collega la macchina al circolatore nello split
EL.CV_AL20	Cablaggio alimentazione circolatore e valvola lunghezza 20mt	Cavo che collega la macchina al circolatore nello split
EL.CV_AL30	Cablaggio alimentazione circolatore e valvola lunghezza 30mt	Cavo che collega la macchina al circolatore nello split
EL.CV_SN10	Cablaggio Sonde B3-B4 e Flussimetro lunghezza 10mt	Cavo che collega la macchina alle sonde nello split
EL.CV_SN20	Cablaggio Sonde B3-B4 e Flussimetro lunghezza 20mt	Cavo che collega la macchina alle sonde nello split
EL.CV_SN30	Cablaggio Sonde B3-B4 e Flussimetro lunghezza 30mt	Cavo che collega la macchina alle sonde nello split

Accessori Obbligatori - Cablaggio Unità Interna con resistenza

Codice	Descrizione	Note
EL.CV_AL10A	Cablaggio alimentazione circolatore, valvola e resistenza lung. 10mt	Cavo che collega la macchina al circolatore nello split
EL.CV_AL20A	Cablaggio alimentazione circolatore, valvola e resistenza lung. 20mt	Cavo che collega la macchina al circolatore nello split
EL.CV_AL30A	Cablaggio alimentazione circolatore, valvola e resistenza lung. 30mt	Cavo che collega la macchina al circolatore nello split
EL.CV_SN10	Cablaggio Sonde B3-B4 e Flussimetro lunghezza 10mt	Cavo che collega la macchina alle sonde nello split
EL.CV_SN20	Cablaggio Sonde B3-B4 e Flussimetro lunghezza 20mt	Cavo che collega la macchina alle sonde nello split
EL.CV_SN30	Cablaggio Sonde B3-B4 e Flussimetro lunghezza 30mt	Cavo che collega la macchina alle sonde nello split

Optional Idraulici

Codice	Descrizione	Note
4.5.4.2	Kit circolatore maggiorato Wilo Para 9	Alternativa al circolatore standard
4.5.4.4	Kit circolatore maggiorato UPM XL GEO	
2.4.3.1	Kit giunti flessibili con bocchettoni F da 1"1/4	2 pezzi
K-FY	Filtro a Y in ottone con attacchi da 1" 1/4 e corpo da 2"	

Optional Elettrici

Codice	Descrizione	Note
2.5.7.1	HCC, matassa 100m cavo 2x0,50mmq per connessione MODBUS	Cavo Modbus per collegare la macchina all'HCC (controller)
4.5.2.8	HCC, kit alimentazione - coppia di matasse 200m (rosso+nero) cavo 1mmq	
4.5.2.3	Kit modulo integrazione caldaia (Relé K3)	
4.5.3.18	Kit integrazione scheda Tsplit	Scheda per la comunicazione digitale tra unità interna ed esterna MONOBLOCCO
4.5.3.25	Kit integrazione scheda Tsplit	Scheda per la comunicazione digitale tra unità interna ed esterna
EL.CV_ETH10	Cablaggio cavo ethernet lunghezza 10mt	Obbligatorio con cod. 4.5.3.18 o 4.5.3.25; comprensivo di: cavo+ 2 x connettori RJ45
EL.CV_ETH20	Cablaggio cavo ethernet lunghezza 20mt	Obbligatorio con cod. 4.5.3.18 o 4.5.3.25; comprensivo di: cavo+ 2 x connettori RJ45
EL.CV_ETH30	Cablaggio cavo ethernet lunghezza 30mt	Obbligatorio con cod. 4.5.3.18 o 4.5.3.25; comprensivo di: cavo+ 2 x connettori RJ45
EL.CV_ETH50	Cablaggio cavo ethernet lunghezza 50mt	Obbligatorio con cod. 4.5.3.18 o 4.5.3.25; comprensivo di: cavo+ 2 x connettori RJ45
4.5.2.7	Kit resistenza ausiliaria 9kW	Resistenza per tubo mandata. Installazione a parte
K-RSC	Resistenza per il riscaldamento del tubo scarico condensa	
4.5.2.5	QE doppia alimentazione 24A	Alternativa alla singola alimentazione standard

Optional

Codice	Descrizione	Note
4.5.1.7	Griglia di protezione per batteria, unità esterna	Protection grid
4.5.1.12	Cover ventilatore	Front Grid
2.1.3.2	Coppia di staffe a muro 1200x700 mm per unità esterna	
2.1.3.3	Supporti da pavimento BASE in SBR dimensioni L250xH95xP130	Obbligatorio con staffe 4.5.1.10
2.1.3.4	Supporti da pavimento ESTENSIONE per base dimensioni L250xH95xP130	Fornito unitamente al codice 2.1.3.3





linea **KITA M**

Pompa di calore reversibile aria-acqua ad alta efficienza

Technology
Made in Italy



KITA Mi-R410A

Pompa di calore reversibile aria-acqua ad alta efficienza



Pompe di calore serie Mi monoblocco o split reversibili aria-acqua ad alta efficienza, con compressore inverter Scroll Smart Injection.

Sistema "Smart Injection" con compressore Scroll Inverter ad iniezione di vapore per garantire un funzionamento alla massima efficienza fino a temperature esterne di oltre -20°C.

Il funzionamento Full-Inverter: adatta la macchina alle precise richieste di carico termico dell'abitazione, permettendo risparmi superiori al 30%.

Ideale per la produzione di acqua calda sanitaria fino a 55°C.

Il design delle pompe di calore KITA è firmato Made in Italy e si integra perfettamente sia nelle costruzioni dalle linee moderne che classiche

Una elettronica di primo livello garantisce un controllo totale sul funzionamento della macchina, anche da remoto.

Kita è amica dell'ambiente, garantisce infatti l'indipendenza dai combustibili fossili, provvedendo al riscaldamento e condizionamento senza necessità di una caldaia ausiliaria.

Punti forza:

- A+++**
Classe energetica
- Riscaldamento ambiente**
- Raffrescamento ambiente**
- Riscaldamento acqua sanitaria**
- Made in Italy**
Tecnologia Italiana
- Integrazione fotovoltaico**
- Case singole**
- Villette Bifamiliari**
- Monitoraggio da remoto**
- Semplicità d'installazione**
- Agevolazioni Fiscali**
- Ventilazione frontale**
-
-



MODELLI KITA MI

MODELLO	CODICE MONOBLOCCO	CODICE SPLIT
Mi	4.1.3.1	4.1.3.8
Mi 3phase	4.1.3.2	4.1.3.9
Mi Cold	4.1.3.3	4.1.3.10
Mi Cold 3phase	4.1.3.4	4.1.3.11
Mi Plus 3phase	4.1.3.6	4.1.3.13
Mi Plus Cold 3phase	4.1.3.7	4.1.3.14

DATI TECNICI - KITA MI

MODELLO	Riscaldamento												Sanitari		Raffreddamento			
	A 12°C / W 35°C		A 7°C / W 35°C		A 2°C / W 35°C		A -7°C / W 35°C		A -15°C / W 35°C		A -20°C / W 35°C		A 2°C / W 55°C		A 35°C / W 7°C		A 35°C / W 18°C	
	Qh	COP	Qh	COP	Qh	COP	Qh	COP	Qh	COP	Qh	COP	Qc	EER	Qc	EER		
	kw		kw	kw	kw	kw	kw	kw	kw	kw	kw	kw	kw	kw	kw	kw		
Mi	16,80	5,23	16,60	4,38	13,70	4,19	11,00	3,31	9,07	2,81	8,10	2,70	12,40	2,67	9,03	3,63	11,78	4,68
Mi 3phase	15,00	5,50	15,00	4,93	15,00	4,05	15,00	3,14	13,80	2,71	12,20	2,56	15,00	2,52	9,03	3,63	11,78	4,68
Mi Cold	20,50	4,87	20,20	4,05	17,50	3,60	14,60	2,85	12,40	2,42	11,30	2,27	17,10	2,30	12,85	3,15	16,37	4,33
Mi Plus 3phase	18,00	5,27	18,00	4,57	18,00	3,55	18,00	2,75	16,00	2,35	14,00	2,14	18,00	2,25	14,90	3,80	17	5,64

CARATTERISTICHE

Classe energetica:	A+++	Compressore:	Scroll Inverter - Vapour Injection
Alimentazione:	Mi: 230 V - 1 ph - 50Hz Mi 3phase: 400 V - 3 ph - 50Hz Mi Cold: 230 V - 1 ph - 50Hz Mi Cold 3phase: 400 V - 3 ph - 50Hz Mi Plus 3phase: 400 V - 3 ph - 50Hz Mi Plus Cold 3phase: 400 V - 3 ph - 50Hz	Ventilatore esterno:	Tipologia BLDC Diametro nominale: 800 mm Velocità massima: 600 rpm
Max assorbimento elettrico A-20/W55:	Mi: 4,6 kW Mi 3phase: 4,6 kW Mi Cold: 8,00 kW Mi Cold 3phase: 8,00 kW Mi Plus 3phase: 6,90 kW Mi Plus Cold 3phase: 8,84 kW	Batteria alettata:	Distanza alette: 2,5 mm
Rumorosità:	Max pressione sonora a 1 metro di distanza: 45 dB(A)	Scambiatore:	Tipo: a piastre Materiale: acciaio inox
		Refrigerante:	R410A Q.tà 6,5 Kg
		Diametro tubi acqua:	Ingresso: 1" Uscita: 1"
		Cicuito idraulico:	Tipo pompa: EC
		Peso:	230 Kg
		Dimensioni:	1012 mm (H) x 1591 mm (L) x 546 mm (P)

DIMENSIONI CON GAMBE

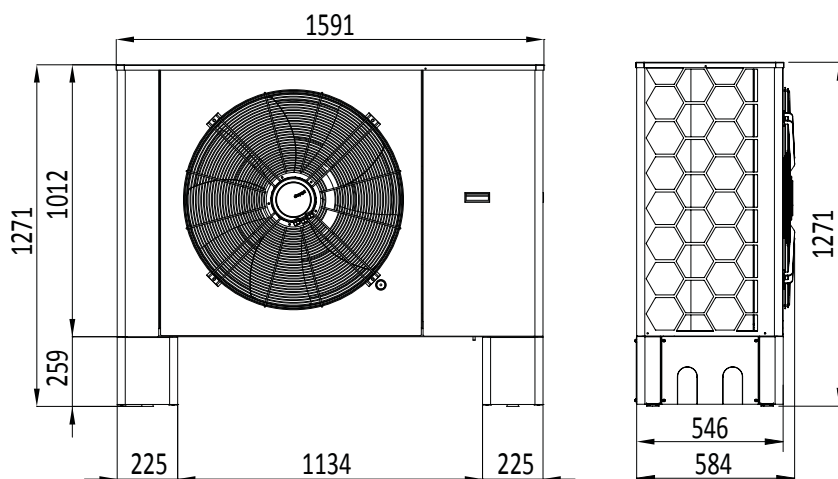

DIMENSIONI CON STAFFE

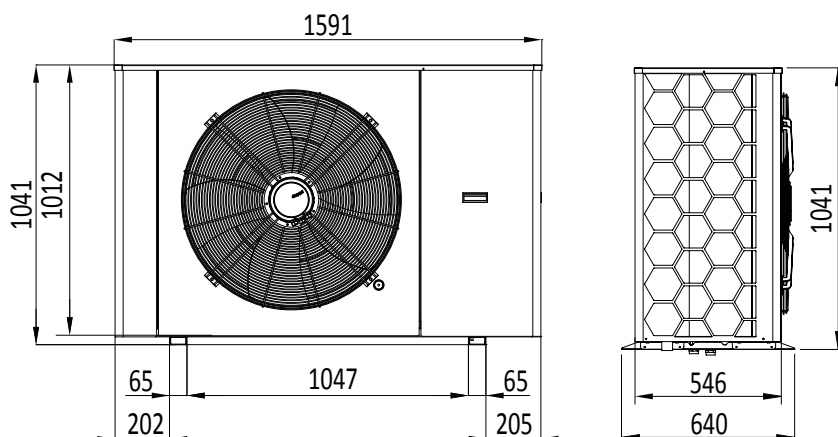

KITA MP-R290

Pompa di calore reversibile aria-acqua ad alta efficienza



Pompe di calore serie MP monoblocco reversibili aria-acqua ad alta efficienza, con compressore inverter Scroll.

Funzionamento alla massima efficienza fino a temperature esterne di oltre -20°C.

Il funzionamento Full-Inverter: adatta la macchina alle precise richieste di carico termico dell'abitazione, permettendo risparmi superiori al 30%.

Ideale per la produzione di acqua calda sanitaria fino a 65°C.

Il design delle pompe di calore KITA è firmato Made in Italy e si integra perfettamente sia nelle costruzioni dalle linee moderne che classiche

Una elettronica di primo livello garantisce un controllo totale sul funzionamento della macchina, anche da remoto.

Kita è amica dell'ambiente, garantisce infatti l'indipendenza dai combustibili fossili, provvedendo al riscaldamento e condizionamento senza necessità di una caldaia ausiliaria.

Punti forza:

- Classe energetica
- Riscaldamento ambiente
- Raffrescamento ambiente
- Riscaldamento acqua sanitaria
- Tecnologia Italiana
- Integrazione fotovoltaico
- Case singole
- Ville e Bifamiliari
- Monitoraggio da remoto
- Semplicità d'installazione
- Agevolazioni Fiscali
- Ventilazione frontale
-



KITA MP/R290

MODELLO	CODICE
MP-14 / 3phase	4.1.8.1
MP-14	4.1.8.5
MP-16 / 3phase	4.1.8.2
MP-16	4.1.8.6
MP-18 / 3phase	4.1.8.3
MP-20 / 3phase	4.1.8.4

KITA MP/R290

MODELLO	Riscaldamento												Sanitaria		Raffreddamento			
	A 12°C / W 35°C		A 7°C / W 35°C		A 2°C / W 35°C		A -7°C / W 35°C		A -15°C / W 35°C		A -20°C / W 35°C		A 2°C / W 65°C		A 35°C / W 7°C		A 35°C / W 18°C	
	Qh kW	COP	Qh kW	COP	Qh kW	COP	Qh kW	COP	Qh kW	COP	Qh kW	COP	Qc kW	EER	Qc kW	EER		
MP-16	17,0	5,58	15,00	4,73	13,10	4,03	10,10	3,08	7,80	2,43	6,60	2,08	11,00	1,90	11,81	3,97	16,90	5,51
MP-14	16,00	5,67	14,1	4,81	12,6	3,99	10,1	3,07	7,9	2,43	6,7	2,1	10,70	1,93	10,45	4,07	15,00	5,71
MP-18	22,50	5,65	18,10	4,98	15,60	4,32	11,80	3,42	8,30	2,90	6,60	2,60	13,80	2,18	13,12	3,52	18,45	4,73
MP-20	22,70	5,49	20,10	4,76	18,10	4,12	14,80	3,21	11,70	2,64	10,00	2,32	16,10	2,11	14,45	3,34	20,19	4,43

CARATTERISTICHE

Classe energetica:	A+++	Scambiatore:	Tipo: a piastre Materiale: acciaio inox
Rumorosità:	Max pressione sonora a 1 metro di distanza: 45 dB(A)	Refrigerante:	R290
Compressore:	Scroll Inverter	Diametro tubi acqua:	Ingresso: 1" Uscita: 1"
Ventilatore esterno:	Tipologia BLDC Diametro nominale: 800 mm Velocità massima: 600 rpm	Cicuito idraulico:	Tipo pompa: EC
Batteria alettata:	Distanza alette: 2,5 mm	Dimensioni:	1012 mm (H) x 1591 mm (L) x 546 mm (P)

DIMENSIONI CON GAMBE

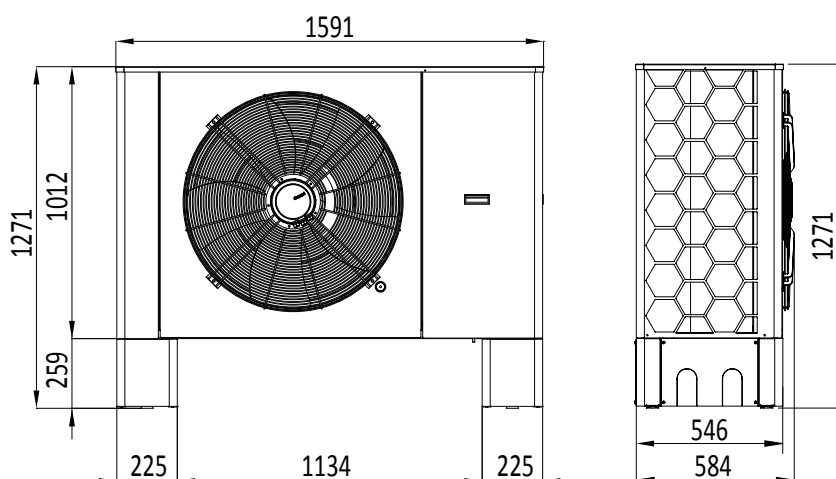

DIMENSIONI CON STAFFE

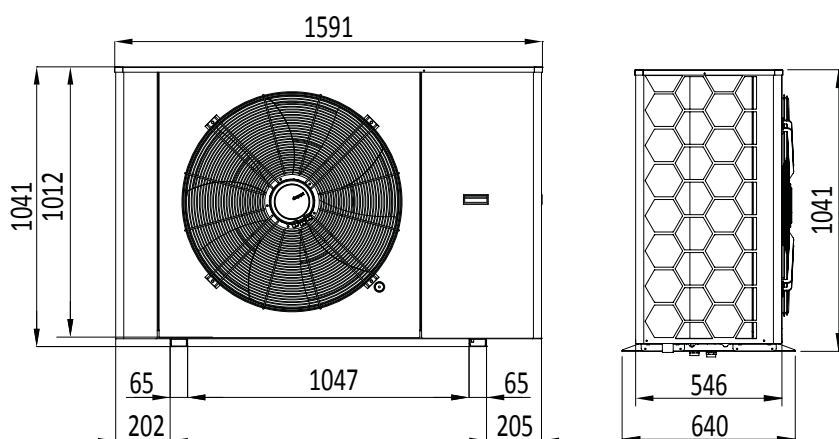



CARATTERISTICHE CON SPLIT

Classe energetica:	A+++
Alimentazione:	Mi: 230 V - 1 ph - 50Hz Mi 3phase: 400 V - 3 ph - 50Hz Mi Cold: 230 V - 1 ph - 50Hz Mi Cold 3phase: 400 V - 3 ph - 50Hz Mi Plus 3phase: 400 V - 3 ph - 50Hz Mi Plus Cold 3phase: 400 V - 3 ph - 50Hz
Max assorbimento elettrico A-20/W55:	Mi: 4,6 kW Mi 3phase: 4,6 kW Mi Cold: 8,00 kW Mi Cold 3phase: 8,00 kW Mi Plus 3phase: 6,90 kW Mi Plus Cold 3phase: 8,84 kW
Rumorosità:	Max pressione sonora a 1 metro di distanza: 45 dB(A)
Compressore:	Scroll Inverter - Vapour Injection
Ventilatore esterno:	Tipologia BLDC Diametro nominale: 800 mm Velocità massima: 600 rpm
Batteria alettata:	Distanza alette: 2,5 mm
Scambiatore:	Tipo: a piastre - Materiale: acciaio inox
Refrigerante:	R410A - Q.tà 6,5 Kg
Diametro tubi acqua:	Ingresso: 1" - Uscita: 1"
Cicuito idraulico:	Tipo pompa: EC
Peso:	Unità esterne: 230 Kg Unità interna: 35 Kg
Dimensioni:	Unità esterna: 1012 mm (H) x 1591 mm (L) x 546 mm (P) Unità interna: 878,4 mm (h) x 550 mm (L) x 208 mm (P)

DIMENSIONI UNITÀ INTERNA

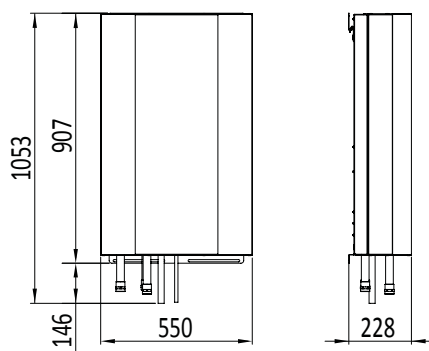

Accessorio Obbligatorio da scegliere fra le opzioni - Unità Esterna

Codice	Descrizione	Note
4.5.1.1	Staffe di appoggio, unità esterna	Da abbinare con 2.1.3.2 o 2.1.3.3
4.5.1.2	Gambe basamento, unità esterna	Alternativa alle staffe 4.5.1.1

Accessori Obbligatori - Cablaggio Unità Esterna

Codice	Descrizione	Note
EL.CV_PT6	Cablaggio piattina telefonica lung. 6mt	Necessario solo se presente PGD. Cavo che collega la macchina al PGD (controller)
EL.CV_PT10	Cablaggio piattina telefonica lung. 10mt	Necessario solo se presente PGD. Cavo che collega la macchina al PGD (controller)
EL.CV_PT20	Cablaggio piattina telefonica lung. 20mt	Necessario solo se presente PGD. Cavo che collega la macchina al PGD (controller)
EL.CV_PT30	Cablaggio piattina telefonica lung. 30mt	Necessario solo se presente PGD. Cavo che collega la macchina al PGD (controller)
EL.CV_IM10	Cablaggio Impianto e Puffer B2-B3 lung. 10mt	Cavo che collega la macchina alle sonde dei puffer
EL.CV_IM20	Cablaggio Impianto e Puffer B2-B3 lung. 20mt	Cavo che collega la macchina alle sonde dei puffer
EL.CV_IM30	Cablaggio Impianto e Puffer B2-B3 lung. 30mt	Cavo che collega la macchina alle sonde dei puffer

Pompa di calore reversibile aria-acqua ad alta efficienza

Accessori Obbligatori - Cablaggio Unità Interna

Codice	Descrizione	Note
EL.CV_AL10	Cablaggio alimentazione circolatore e valvola lunghezza 10mt	Cavo che collega la macchina al circolatore nello split
EL.CV_AL20	Cablaggio alimentazione circolatore e valvola lunghezza 20mt	Cavo che collega la macchina al circolatore nello split
EL.CV_AL30	Cablaggio alimentazione circolatore e valvola lunghezza 30mt	Cavo che collega la macchina al circolatore nello split
EL.CV_SN10	Cablaggio Sonde B3-B4 e Flussimetro lunghezza 10mt	Cavo che collega la macchina alle sonde nello split
EL.CV_SN20	Cablaggio Sonde B3-B4 e Flussimetro lunghezza 20mt	Cavo che collega la macchina alle sonde nello split
EL.CV_SN30	Cablaggio Sonde B3-B4 e Flussimetro lunghezza 30mt	Cavo che collega la macchina alle sonde nello split

Accessori Obbligatori - Cablaggio Unità Interna con resistenza

Codice	Descrizione	Note
EL.CV_AL10A	Cablaggio alimentazione circolatore, valvola e resistenza lung. 10mt	Cavo che collega la macchina al circolatore nello split
EL.CV_AL20A	Cablaggio alimentazione circolatore, valvola e resistenza lung. 20mt	Cavo che collega la macchina al circolatore nello split
EL.CV_AL30A	Cablaggio alimentazione circolatore, valvola e resistenza lung. 30mt	Cavo che collega la macchina al circolatore nello split
EL.CV_SN10	Cablaggio Sonde B3-B4 e Flussimetro lunghezza 10mt	Cavo che collega la macchina alle sonde nello split
EL.CV_SN20	Cablaggio Sonde B3-B4 e Flussimetro lunghezza 20mt	Cavo che collega la macchina alle sonde nello split
EL.CV_SN30	Cablaggio Sonde B3-B4 e Flussimetro lunghezza 30mt	Cavo che collega la macchina alle sonde nello split

Optional Idraulici

Codice	Descrizione	Note
4.5.4.2	Kit circolatore maggiorato Wilo Para 9	Alternativa al circolatore standard
4.5.4.4	Kit circolatore maggiorato UPM XL GEO	
2.4.3.1	Kit giunti flessibili con bocchettoni F da 1" 1/4	2 pezzi
K-FY	Filtro a Y in ottone con attacchi da 1" 1/4 e corpo da 2"	

Optional Elettrici

Codice	Descrizione	Note
2.5.7.1	HCC, matassa 100m cavo 2x0,50mmq per connessione MODBUS	Cavo Modbus per collegare la macchina all'HCC (controller)
4.5.2.8	HCC, kit alimentazione - coppia di matasse 200m (rosso+nero) cavo 1mmq	
4.5.2.3	Kit modulo integrazione caldaia (Relé K3)	
4.5.3.18	Kit integrazione scheda Tsplit	Scheda per la comunicazione digitale tra unità interna ed esterna MONOBLOCCO
4.5.3.25	Kit integrazione scheda Tsplit	Scheda per la comunicazione digitale tra unità interna ed esterna
EL.CV_ETH10	Cablaggio cavo ethernet lunghezza 10mt	Obbligatorio con cod. 4.5.3.18 o 4.5.3.25; comprensivo di: cavo+ 2 x connettori RJ45
EL.CV_ETH20	Cablaggio cavo ethernet lunghezza 20mt	Obbligatorio con cod. 4.5.3.18 o 4.5.3.25; comprensivo di: cavo+ 2 x connettori RJ45
EL.CV_ETH30	Cablaggio cavo ethernet lunghezza 30mt	Obbligatorio con cod. 4.5.3.18 o 4.5.3.25; comprensivo di: cavo+ 2 x connettori RJ45
EL.CV_ETH50	Cablaggio cavo ethernet lunghezza 50mt	Obbligatorio con cod. 4.5.3.18 o 4.5.3.25; comprensivo di: cavo+ 2 x connettori RJ45
4.5.2.7	Kit resistenza ausiliaria 9kW	Resistenza per tubo mandata. Installazione a parte
K-RSC	Resistenza per il riscaldamento del tubo scarico condensa	
4.5.2.5	QE doppia alimentazione 24A	Alternativa alla singola alimentazione standard

Optional

Codice	Descrizione	Note
4.5.1.8	Griglia di protezione per batteria, unità esterna	Protection grid
4.5.1.13	Cover ventilatore	Front Grid
VE.800FG	Flow Grid ventilatore d.800	
4.5.6.1	Maggiorazione SILENZIO KIT unità esterna	Alternativa all'isolamento standard
2.1.3.2	Coppia di staffe a muro 1200x700 mm per unità esterna	
2.1.3.3	Supporti da pavimento BASE in SBR dimensioni L250xH95xP130	Obbligatorio con staffe 4.5.1.1
2.1.3.4	Supporti da pavimento ESTENSIONE per base dimensioni L250xH95xP130	Fornito unitamente al codice 2.1.3.3





RESIDENZIALE

linea **KITA L**

Pompa di calore reversibile aria-acqua ad alta efficienza

Technology
Made in Italy



KITA L-R410A

Pompa di calore reversibile aria-acqua ad alta efficienza



Pompe di calore serie L monoblocco o split reversibili aria-acqua ad alta efficienza, con compressore inverter Scroll Smart Injection.

Sistema "Smart Injection" con compressore Scroll Inverter ad iniezione di vapore per garantire un funzionamento alla massima efficienza fino a temperature esterne di oltre -20°C.

Il funzionamento Full-Inverter: adatta la macchina alle precise richieste di carico termico dell'abitazione, permettendo risparmi superiori al 30%.

Ideale per la produzione di acqua calda sanitaria fino a 55°C.

Il design delle pompe di calore KITA è firmato Made in Italy e si integra perfettamente sia nelle costruzioni dalle linee moderne che classiche

Una elettronica di primo livello garantisce un controllo totale sul funzionamento della macchina, anche da remoto.

Kita è amica dell'ambiente, garantisce infatti l'indipendenza dai combustibili fossili, provvedendo al riscaldamento e condizionamento senza necessità di una caldaia ausiliaria.

Punti forza:

- Classe energetica
- Riscaldamento ambiente
- Raffrescamento ambiente
- Riscaldamento acqua sanitaria
- Tecnologia Italiana
- Integrazione fotovoltaico
- Ville e Bifamiliari
- Condomini
- Monitoraggio da remoto
- Semplicità d'installazione
- Agevolazioni Fiscali
- Ventilazione frontale
-
-



MODELLI KITA L

MODELLO	CODICE	CODICE
L33 3phase	4.1.4.1	4.1.4.5
L42 3phase	4.1.4.2	4.1.4.6

DATI TECNICI - KITA L

MODELLO	Riscaldamento												Sanitari		Raffreddamento			
	A 12°C / W 35°C		A 7°C / W 35°C		A 2°C / W 35°C		A -7°C / W 35°C		A -15°C / W 35°C		A -20°C / W 35°C		A 2°C / W 55°C		A 35°C / W 7°C		A 35°C / W 18°C	
	Qh	COP	Qh	COP	Qh	COP	Qh	COP	Qh	COP	Qh	COP	Qh	COP	Qc	EER	Qc	EER
	kW		kW		kW		kW		kW		kW		kW		kW		kW	
L33 3phase	271	4,64	25,52	4,31	24,50	3,85	20,10	3,25	17,50	2,68	15,10	2,42	23,10	2,37	18,54	3,28	21,80	4,75
L42 3phase	33,50	4,33	31,90	4,14	29,88	3,56	23,86	2,96	19,25	2,42	15,50	2,27	28,80	2,69	22,30	3,09	2690	4,48

CARATTERISTICHE MONOBLOCCO

Classe energetica:	A+++	Batteria alettata:	Distanza alette: 2,5 mm
Alimentazione:	L33 3phase: 400 V - 3 ph - 50Hz L42 3phase: 400 V - 3 ph - 50Hz	Scambiatore:	Tipo: a piastre - Materiale: acciaio inox
Max assorbimento elettrico A-20/W55:	L33 3phase: 9,75 kW L42 3phase: 10,71 kW	Refrigerante:	R410A L33 3phase - L42 3phase: Q.tà 8,5 Kg
Rumorosità:	Max pressione sonora a 1 metro di distanza: 52 dB(A)	Diametro tubi acqua:	Ingresso: 1" - Uscita: 1"
Compressore:	Scroll Inverter - Vapour Injection	Cicuito idraulico:	Tipo pompa: EC
Ventilatore esterno:	L33 3phase - L42 3phase Tipologia BLDC Diametro nominale: 800 mm Velocità massima: 600 rpm	Peso:	L33 3phase - L42 3phase: 300 Kg
		Dimensioni:	1257 mm (H) x 1791 mm (L) x 641 mm (P)

DIMENSIONI CON STAFFE

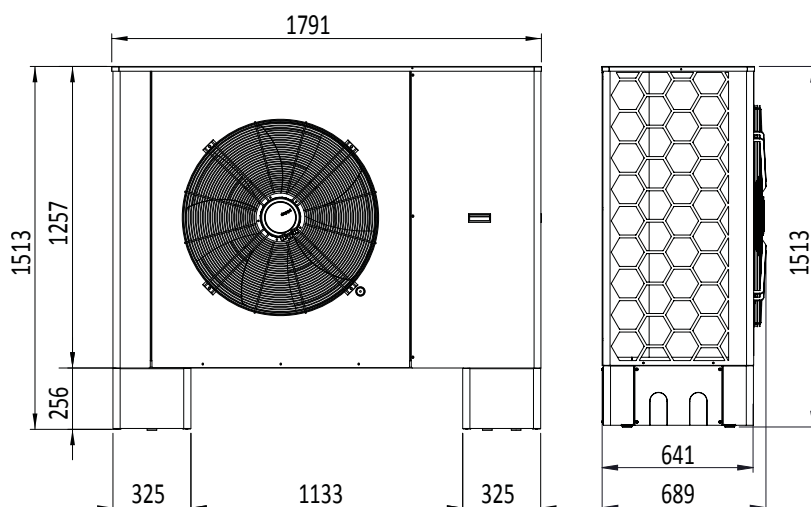

DIMENSIONI CON GAMBE

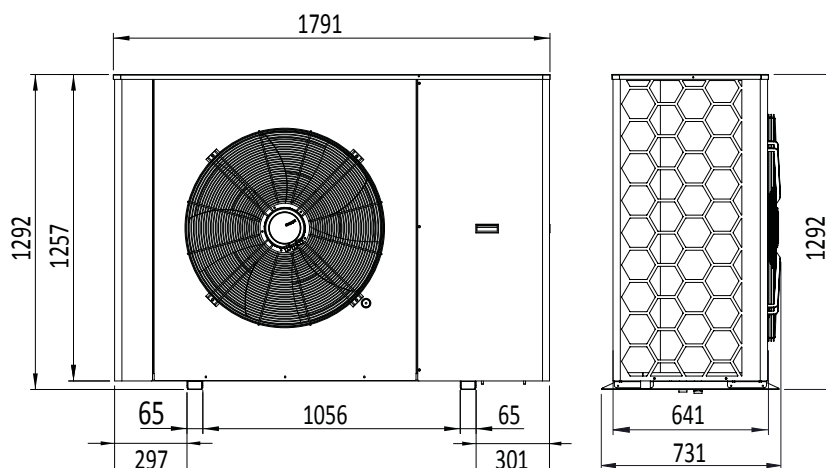

KITA LP-R290

Pompa di calore reversibile aria-acqua ad alta efficienza



Pompe di calore serie LP monoblocco reversibili aria-acqua ad alta efficienza, con compressore inverter Scroll.

Funzionamento alla massima efficienza fino a temperature esterne di oltre -20°C.

Il funzionamento Full-Inverter: adatta la macchina alle precise richieste di carico termico dell'abitazione, permettendo risparmi superiori al 30%.

Ideale per la produzione di acqua calda sanitaria fino a 65°C.

Il design delle pompe di calore KITA è firmato Made in Italy e si integra perfettamente sia nelle costruzioni dalle linee moderne che classiche

Una elettronica di primo livello garantisce un controllo totale sul funzionamento della macchina, anche da remoto.

Kita è amica dell'ambiente, garantisce infatti l'indipendenza dai combustibili fossili, provvedendo al riscaldamento e condizionamento senza necessità di una caldaia ausiliaria.



Punti forza:



Classe energetica



Riscaldamento ambiente



Raffrescamento ambiente



Riscaldamento acqua sanitaria



Tecnologia Italiana



Integrazione fotovoltaico



Villette Bifamiliari



Condomini



Monitoraggio da remoto



Semplicità d'installazione



Agevolazioni Fiscali



Ventilazione frontale



KITA LP/R290

MODELLO	Riscaldamento										Sanitaria		Raffreddamento					
	A 12°C / W 35°C		A 7°C / W 35°C		A 2°C / W 35°C		A -7°C / W 35°C		A -15°C / W 35°C		A -20°C / W 35°C		A 2°C / W 65°C		A 35°C / W 7°C		A 35°C / W 18°C	
	Qh kW	COP	Qh kW	COP	Qh kW	COP	Qh kW	COP	Qh kW	COP	Qh kW	COP	Qc kW	EER	Qc kW	EER		
LP-22 4.1.9.2	24,90	5,72	22,20	4,98	19,60	4,37	15,60	3,49	12,40	2,87	10,60	2,53	18,24	2,8	14,45	3,43	20,13	4,61
LP-26 4.1.9.1	29,70	6,15	26,20	5,30	25,20	4,49	22,60	3,40	18,00	2,80	15,60	2,52	19,92	1,89	20,85	2,57	27,97	3,18

CARATTERISTICHE

Classe energetica:	A+++	Batteria alettata:	Distanza alette: 2,5 mm
Rumorosità:	Max pressione sonora a 1 metro di distanza: 52 dB(A)	Scambiatore:	Tipo: a piastre - Materiale: acciaio inox
Compressore:	Scroll Inverter	Refrigerante:	R290A
Ventilatore esterno:	Tipologia BLDC	Diametro tubi acqua:	Ingresso: 1" - Uscita: 1"
		Cicuito idraulico:	Tipo pompa: EC
		Dimensioni:	1257 mm (H) x 1791 mm (L) x 641 mm (P)

DIMENSIONI CON STAFFE

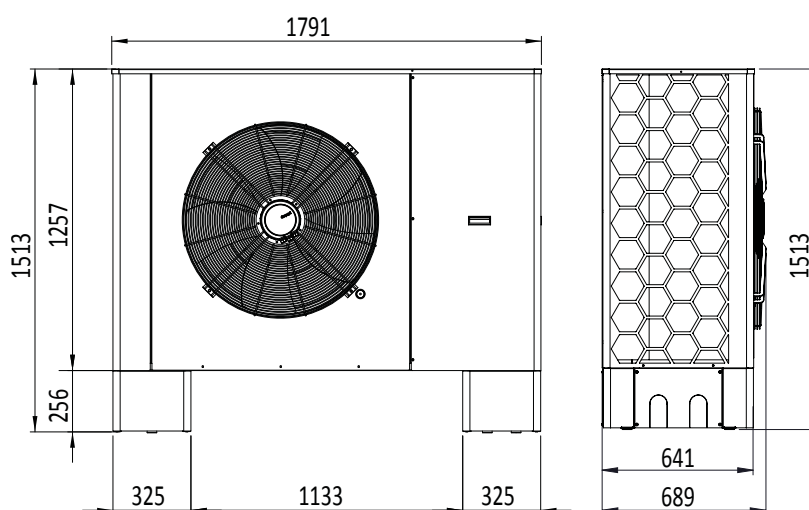

DIMENSIONI CON GAMBE

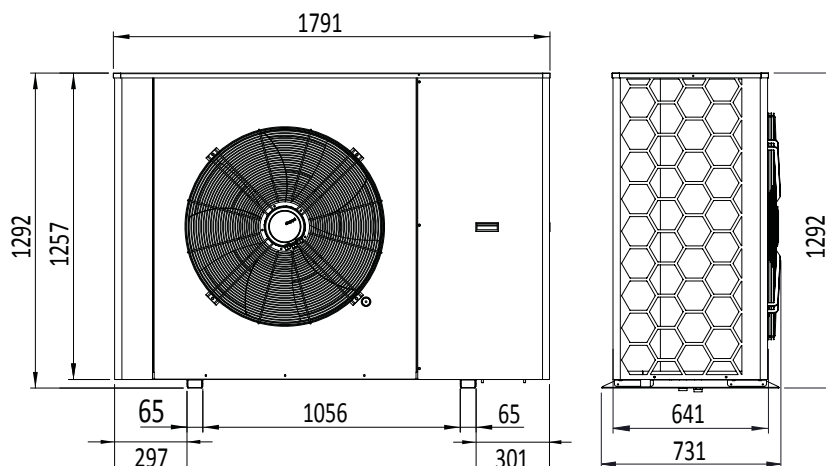

Pompa di calore reversibile aria-acqua ad alta efficienza



CARATTERISTICHE CON SPLIT

Classe energetica:	A+++
Alimentazione:	L33 3phase: 400 V - 3 ph - 50Hz L42 3phase: 400 V - 3 ph - 50Hz
Max assorbimento elettrico A-20/W55:	L33 3phase: 9,75 kW L42 3phase: 10,71 kW
Rumorosità:	Max pressione sonora a 1 metro di distanza: 52 dB(A)
Compressore:	Scroll Inverter - Vapour Injection
Ventilatore esterno:	L33 3phase - L42 3phase Tipologia BLDC - Diametro nominale: 800 mm Velocità massima: 600 rpm
Batteria alettata:	Distanza alette: 2,5 mm
Scambiatore:	Tipo: a piastre - Materiale: acciaio inox
Refrigerante:	R410A L33 3phase - L42 3phase: Q.tà 8,5 Kg
Diametro tubi acqua:	Ingresso: 1" - Uscita: 1"
Cicuito idraulico:	Tipo pompa: EC
Peso:	Unità esterne: L33 3phase - L42 3phase: 300 Kg Unità interna: 35 Kg
Dimensioni:	Unità esterna: 1257 mm (H) x 1791 mm (L) x 641 mm (P) Unità interna: 878,4 mm (h) x 550 mm (L) x 208 mm (P)

DIMENSIONI UNITÀ INTERNA

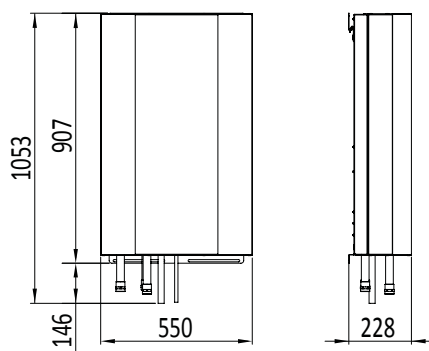

Accessorio Obbligatorio da scegliere fra le opzioni - Unità Esterna

Codice	Descrizione	Note
4.5.1.3	Staffe di appoggio, unità esterna	Da abbinare con 2.1.3.2 o 2.1.3.3
4.5.1.4	Gambe basamento, unità esterna	

Accessori Obbligatori - Cablaggio Unità Esterna

Codice	Descrizione	Note
EL.CV_PT6	Cablaggio piattina telefonica lung. 6mt	Necessario solo se presente PGD. Cavo che collega la macchina al PGD (controller)
EL.CV_PT10	Cablaggio piattina telefonica lung. 10mt	Necessario solo se presente PGD. Cavo che collega la macchina al PGD (controller)
EL.CV_PT20	Cablaggio piattina telefonica lung. 20mt	Necessario solo se presente PGD. Cavo che collega la macchina al PGD (controller)
EL.CV_PT30	Cablaggio piattina telefonica lung. 30mt	Necessario solo se presente PGD. Cavo che collega la macchina al PGD (controller)
EL.CV_IM10	Cablaggio Impianto e Puffer B2-B3 lung. 10mt	Cavo che collega la macchina alle sonde dei puffer
EL.CV_IM20	Cablaggio Impianto e Puffer B2-B3 lung. 20mt	Cavo che collega la macchina alle sonde dei puffer
EL.CV_IM30	Cablaggio Impianto e Puffer B2-B3 lung. 30mt	Cavo che collega la macchina alle sonde dei puffer



KITA L

Pompa di calore reversibile aria-acqua ad alta efficienza

Accessori Obbligatori - Cablaggio Unità Interna

Codice	Descrizione	Note
EL.CV_AL10	Cablaggio alimentazione circolatore e valvola lunghezza 10mt	Cavo che collega la macchina al circolatore nello split
EL.CV_AL20	Cablaggio alimentazione circolatore e valvola lunghezza 20mt	Cavo che collega la macchina al circolatore nello split
EL.CV_AL30	Cablaggio alimentazione circolatore e valvola lunghezza 30mt	Cavo che collega la macchina al circolatore nello split
EL.CV_SN10	Cablaggio Sonde B3-B4 e Flussimetro lunghezza 10mt	Cavo che collega la macchina alle sonde nello split
EL.CV_SN20	Cablaggio Sonde B3-B4 e Flussimetro lunghezza 20mt	Cavo che collega la macchina alle sonde nello split
EL.CV_SN30	Cablaggio Sonde B3-B4 e Flussimetro lunghezza 30mt	Cavo che collega la macchina alle sonde nello split

Accessori Obbligatori - Cablaggio Unità Interna con resistenza

Codice	Descrizione	Note
EL.CV_AL10A	Cablaggio alimentazione circolatore, valvola e resistenza lung. 10mt	Cavo che collega la macchina al circolatore nello split
EL.CV_AL20A	Cablaggio alimentazione circolatore, valvola e resistenza lung. 20mt	Cavo che collega la macchina al circolatore nello split
EL.CV_AL30A	Cablaggio alimentazione circolatore, valvola e resistenza lung. 30mt	Cavo che collega la macchina al circolatore nello split
EL.CV_SN10	Cablaggio Sonde B3-B4 e Flussimetro lunghezza 10mt	Cavo che collega la macchina alle sonde nello split
EL.CV_SN20	Cablaggio Sonde B3-B4 e Flussimetro lunghezza 20mt	Cavo che collega la macchina alle sonde nello split
EL.CV_SN30	Cablaggio Sonde B3-B4 e Flussimetro lunghezza 30mt	Cavo che collega la macchina alle sonde nello split

Optional Idraulici

Codice	Descrizione	Note
4.5.4.1	Kit valvola 3VIE (corpo + motore lavorato)	
4.5.4.3	Kit circolatore maggiorato UPM XL GEO per KITA L33	Alternativa al circolatore standard
2.4.3.2	Kit giunti flessibili con bocchettoni F da 1"1/2	2 pezzi
K-FY	Filtro a Y in ottone con attacchi da 1" 1/4 e corpo da 2"	

Optional Elettrici

Codice	Descrizione	Note
2.5.7.1	HCC, matassa 100m cavo 2x0,50mmq per connessione MODBUS	Cavo Modbus per collegare la macchina all'HCC (controller)
4.5.2.8	HCC, Kit alimentazione - coppia di matasse 200m (rosso+nero) cavo 1mmq	
4.5.2.3	Kit modulo integrazione caldaia (Relé K3)	
4.5.3.18	Kit integrazione scheda Tsplit	Scheda per la comunicazione digitale tra unità interna ed esterna MONOBLOCCO
4.5.3.25	Kit integrazione scheda Tsplit	Scheda per la comunicazione digitale tra unità interna ed esterna
EL.CV_ETH10	Cablaggio cavo ethernet lunghezza 10mt	Obbligatorio con cod. 4.5.3.18 o 4.5.3.25; comprensivo di: cavo+ 2 x connettori RJ45
EL.CV_ETH20	Cablaggio cavo ethernet lunghezza 20mt	Obbligatorio con cod. 4.5.3.18 o 4.5.3.25; comprensivo di: cavo+ 2 x connettori RJ45
EL.CV_ETH30	Cablaggio cavo ethernet lunghezza 30mt	Obbligatorio con cod. 4.5.3.18 o 4.5.3.25; comprensivo di: cavo+ 2 x connettori RJ45
EL.CV_ETH50	Cablaggio cavo ethernet lunghezza 50mt	Obbligatorio con cod. 4.5.3.18 o 4.5.3.25; comprensivo di: cavo+ 2 x connettori RJ45
4.5.2.7	Kit resistenza ausiliaria 9kW	Resistenza per tubo mandata. Installazione a parte
K-RSC	Resistenza per il riscaldamento del tubo scarico condensa	
4.5.2.5	QE doppia alimentazione 24A	Alternativa alla singola alimentazione standard

Optional

Codice	Descrizione	Note
VE.800FG	Flow Grid ventilatore d.800	
VE.910FG	Flow Grid ventilatore d.910	
4.5.5.1	Maggiorazione ventilatore d.910	
4.5.6.2	Maggiorazione SILENZIO KIT unità esterna	Alternativa all'isolamento standard
2.1.3.2	Coppia di staffe a muro 1200x700 mm per unità esterna	
2.1.3.3	Supporti da pavimento BASE in SBR dimensioni L250xH95xP130	Obbligatorio con staffe 4.5.1.3
2.1.3.4	Supporti da pavimento ESTENSIONE per base dimensioni L250xH95xP130	Fornito unitamente al codice 2.1.3.3
4.5.1.9	Griglia di protezione per batteria, unità esterna	Protection grid





RESIDENZIALE

linea **KITA Li Plus**

Pompa di calore reversibile aria-acqua ad alta efficienza

Technology
Made in Italy



KITA Li Plus-R410A

Pompa di calore reversibile aria-acqua ad alta efficienza



Pompe di calore serie Li Plus monoblocco o con split reversibili aria-acqua ad alta efficienza, con compressore inverter Scroll Smart Injection.

Sistema "Smart Injection" con compressore Scroll Inverter ad iniezione di vapore per garantire un funzionamento alla massima efficienza fino a temperature esterne di oltre -20°C.

Il funzionamento Full-Inverter: adatta la macchina alle precise richieste di carico termico dell'abitazione, permettendo risparmi superiori al 30%.

Ideale per la produzione di acqua calda sanitaria fino a 55°C.

Il design delle pompe di calore KITA è firmato Made in Italy e si integra perfettamente sia nelle costruzioni dalle linee moderne che classiche

Una elettronica di primo livello garantisce un controllo totale sul funzionamento della macchina, anche da remoto.

Kita è amica dell'ambiente, garantisce infatti l'indipendenza dai combustibili fossili, provvedendo al riscaldamento e condizionamento senza necessità di una caldaia ausiliaria.

Punti forza:

- Classe energetica**
- Riscaldamento ambiente**
- Raffrescamento ambiente**
- Riscaldamento acqua sanitaria**
- Tecnologia Italiana**
- Integrazione fotovoltaico**
- Villette Bifamiliari**
- Condomini**
- Monitoraggio da remoto**
- Semplicità d'installazione**
- Agevolazioni Fiscali**
- Ventilazione frontale**
-
-



MODELLI KITA LI PLUS

MODELLO	CODICE MONOBLOCCO	CODICE SPLIT
Li Plus 3phase	4.1.5.1	4.1.5.2

DATI TECNICI - KITA LI PLUS

MODELLO	Riscaldamento								Sanitaria		Raffreddamento			
	A 7°C / W 35° C		A 2°C / W 35° C		A -7°C / W 35° C		A -15°C / W 35° C		A 2°C / W 55° C		A 35°C / W 7° C		A 35°C / W 18° C	
	Qh	COP	Qh	COP	Qh	COP	Qh	COP	Qh	COP	Qc	EER	Qc	EER
	kW		kW		kW		kW		kW		kW		kW	
Li Plus 3phase	46,50	4,05	45,70	3,60	38,50	2,90	36,20	2,37	41,30	2,10	35,15	3,13	42,25	4,57



KITA Li Plus-R410A

Pompa di calore reversibile aria-acqua ad alta efficienza

CARATTERISTICHE MONOBLOCCO

Classe energetica:	A+++	Scambiatore:	Tipo: a piastre Materiale: acciaio inox
Alimentazione:	400 V - 3 ph - 50Hz	Refrigerante:	R410A Q.tà 9 Kg
Max assorbimento elettrico A-20/W55:	20,12 kW	Diametro tubi acqua:	Ingresso: 1" 1/2 Uscita: 1" 1/2
Rumorosità:	Max pressione sonora a 1 metro di distanza: 52 dB(A)	Cicuito idraulico:	Tipo pompa: EC
Compressore:	Scroll Inverter - Vapour Injection	Peso:	370 Kg
Ventilatore esterno:	Tipologia inverter: BLDC Diametro nominale: 910 mm Velocità massima: 610 rpm	Dimensioni:	1414 mm (H) x 2018 mm (L) x 956 mm (P)
Batteria alettata:	Distanza alette: 2,5 mm		

DIMENSIONI CON STAFFE

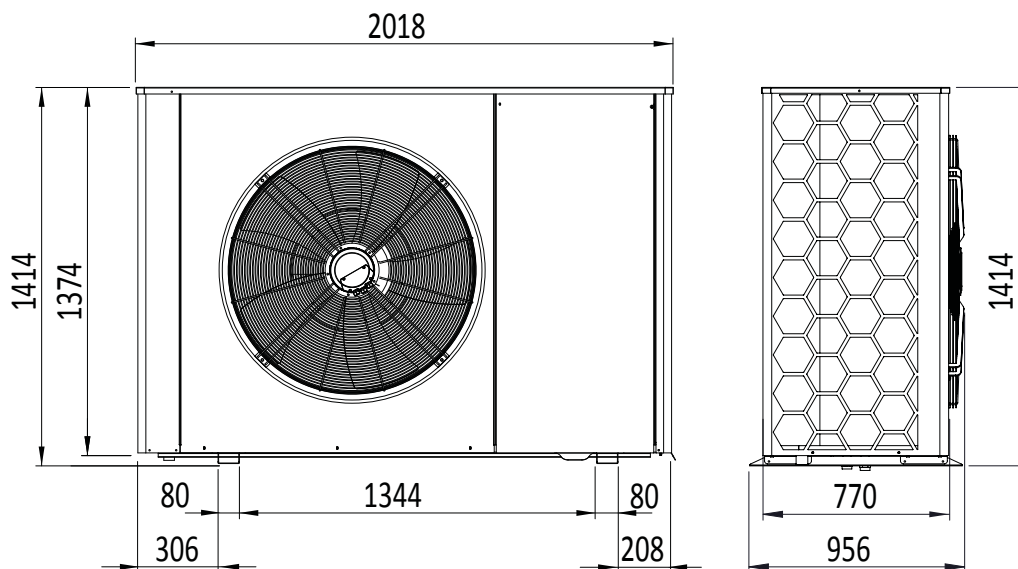

RESIDENZIALE

KITA LP/Plus-R290

Pompa di calore reversibile aria-acqua ad alta efficienza

Pompe di calore serie Li Plus monoblocco reversibili aria-acqua ad alta efficienza, con compressore inverter Scroll.

Funzionamento alla massima efficienza fino a temperature esterne di oltre -20°C.

Il funzionamento Full-Inverter: adatta la macchina alle precise richieste di carico termico dell'abitazione, permettendo risparmi superiori al 30%.

Ideale per la produzione di acqua calda sanitaria fino a 65°C.

Il design delle pompe di calore KITA è firmato Made in Italy e si integra perfettamente sia nelle costruzioni dalle linee moderne che classiche

Una elettronica di primo livello garantisce un controllo totale sul funzionamento della macchina, anche da remoto.

Kita è amica dell'ambiente, garantisce infatti l'indipendenza dai combustibili fossili, provvedendo al riscaldamento e condizionamento senza necessità di una caldaia ausiliaria.



Punti forza:

- A+++**
Classe energetica
- Riscaldamento ambiente**
- Raffreddamento ambiente**
- Riscaldamento acqua sanitaria**
- Made in Italy**
Tecnologia Italiana
- Integrazione fotovoltaico**
- Villette Bifamiliari**
- Condomini**
- Monitoraggio da remoto**
- Semplicità d'installazione**
- Agevolazioni Fiscali**
- Ventilazione frontale**



Pannelli di controllo remoto K-TOUCH

KITA LP PLUS/R290

MODELLO	Riscaldamento												Sanitaria		Raffreddamento			
	A 12°C / W 35° C		A 7°C / W 35° C		A 2°C / W 35° C		A -7°C / W 35° C		A -15°C / W 35° C		A -20°C / W 35° C		A 2°C / W 65° C		A 35°C / W 7° C		A 35°C / W 18° C	
	Qh	COP	Qh	COP	Qh	COP	Qh	COP	Qh	COP	Qh	COP	Qh	COP	Qc	EER	Qc	EER
	kw		kw		kw		kw		kw		kw		kw		kw		kw	
LP PLUS 28 4.1.10.1	32,30	6,06	28,30	5,20	25,10	4,45	19,80	3,41	15,50	2,76	13,30	2,46	23,00	2,22	17,43	2,91	23,66	3,63
LP PLUS 32 4.1.10.2	36,30	5,62	32,20	4,90	28,30	4,29	22,20	3,43	17,80	2,87	15,50	2,59	26,30	2,22	19,01	2,73	25,60	3,38
LP PLUS 35 4.1.10.3	39,70	5,47	35,10	4,79	30,90	4,21	24,20	3,37	19,30	2,81	16,70	2,55	19,60	2,26	20,58	2,54	27,54	3,12
LP PLUS 40 4.1.10.4	43,60	5,19	38,80	4,57	34,40	4,04	27,20	3,28	21,90	2,77	19,20	2,54	30,90	1,95	22,72	2,37	30,02	2,87



KITA LP/Plus-R290

Pompa di calore reversibile aria-acqua ad alta efficienza

CARATTERISTICHE

Classe energetica:	A+++	Scambiatore:	Tipo: a piastre Materiale: acciaio inox
Alimentazione:	400 V - 3 ph - 50Hz	Refrigerante:	R290
Max assorbimento elettrico A-20/W55:	20,12 kW	Diametro tubi acqua:	Ingresso: 1" 1/2 Uscita: 1" 1/2
Rumorosità:	Max pressione sonora a 1 metro di distanza: 52 dB(A)	Cicuito idraulico:	Tipo pompa: EC
Compressore:	Scroll Inverter	Dimensioni:	1414 mm (H) x 2018 mm (L) x 956 mm (P)
Ventilatore esterno:	Tipologia inverter: BLDC Diametro nominale: 910 mm Velocità massima: 610 rpm		
Batteria alettata:	Distanza alette: 2,5 mm		

DIMENSIONI CON STAFFE

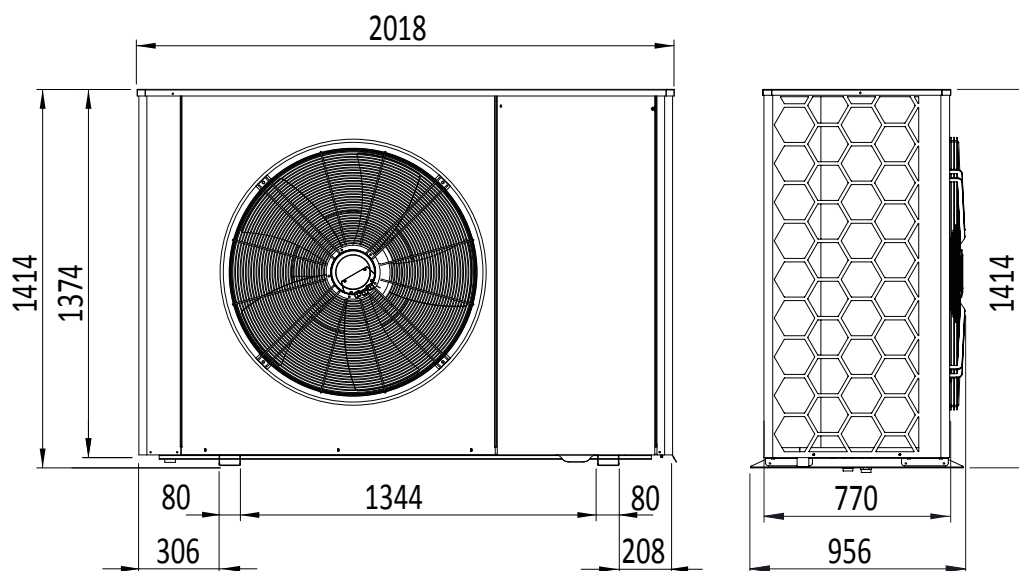

RESIDENZIALE



CARATTERISTICHE CON SPLIT

Classe energetica:	A+++
Alimentazione:	400 V - 3 ph - 50Hz
Max assorbimento elettrico A-20/W55:	20,12 kW
Rumorosità:	Max pressione sonora a 1 metro di distanza: 52 dB(A)
Compressore:	Scroll Inverter - Vapour Injection
Ventilatore esterno:	Tipologia inverter: BLDC Diametro nominale: 910 mm Velocità massima: 610 rpm
Batteria alettata:	Distanza alette: 2,5 mm
Scambiatore:	Tipo: a piastre - Materiale: acciaio inox
Refrigerante:	R410A - Q.tà 9 Kg
Diametro tubi acqua:	Ingresso: 1" 1/2 Uscita: 1" 1/2
Circuito idraulico:	Tipo pompa: EC
Peso:	Unità esterne: 370 Kg Unità interna: 35 Kg
Dimensioni:	Unità esterna: 1414 mm (H) x 2018 mm (L) x 956 mm (P) Unità interna: 878,4 mm (h) x 550 mm (L) x 208 mm (P)

DIMENSIONI UNITÀ INTERNA

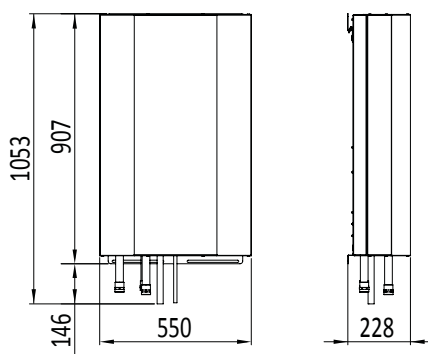

Accessori Obbligatori - Cablaggio Unità Interna

Codice	Descrizione	Note
EL.CV_PT6	Cablaggio piattina telefonica lung. 6mt	Necessario solo se presente PGD. Cavo che collega la macchina al PGD (controller)
EL.CV_PT10	Cablaggio piattina telefonica lung. 10mt	Necessario solo se presente PGD. Cavo che collega la macchina al PGD (controller)
EL.CV_PT20	Cablaggio piattina telefonica lung. 20mt	Necessario solo se presente PGD. Cavo che collega la macchina al PGD (controller)
EL.CV_PT30	Cablaggio piattina telefonica lung. 30mt	Necessario solo se presente PGD. Cavo che collega la macchina al PGD (controller)
EL.CV_IM10	Cablaggio impianto e puffer B2-B3 lung. 10mt	Cavo che collega la macchina alle sonde dei puffer
EL.CV_IM20	Cablaggio impianto e puffer B2-B3 lung. 20mt	Cavo che collega la macchina alle sonde dei puffer
EL.CV_IM30	Cablaggio impianto e puffer B2-B3 lung. 30mt	Cavo che collega la macchina alle sonde dei puffer



KITA Li Plus

Pompa di calore reversibile aria-acqua ad alta efficienza

Accessori Idraulici Obbligatori

Codice	Descrizione	Note
2.4.1.1	Pompa di circolazione YONOS PARA HF 30/12	Obbligatorio con cod. 4.1.5.2

Optional Idraulici - Kit valvola 3vie per ACS composta da:

Codice	Descrizione	Note
4.5.2.1	Kit Modulo ACS (Relé K1)	
4.5.4.1	Kit valvola 3VIE (corpo + motore lavorato)	
SN.NTCWP3M	Sensore temperatura NTC IP68 WH 3m.	
K-FY	Filtro a Y in ottone con attacchi da 1" 1/4 e corpo da 2"	

Optional Elettrici

Codice	Descrizione	Note
2.5.7.1	HCC, matassa 100m cavo 2x0,50mmq per connessione MODBUS	Cavo Modbus per collegare la macchina all'HCC (controller)
4.5.2.8	HCC, Kit alimentazione - coppia di matasse 200m (rosso+nero) cavo 1mmq	
4.5.2.3	Kit modulo integrazione caldaia (Relé K3)	
4.5.3.18	Kit integrazione scheda Tsplit	Scheda per la comunicazione digitale tra unità interna ed esterna MONOBLOCCO
4.5.3.25	Kit integrazione scheda Tsplit	Scheda per la comunicazione digitale tra unità interna ed esterna
EL.CV_ETH10	Cablaggio cavo ethernet lunghezza 10mt	Obbligatorio con cod. 4.5.3.18 o 4.5.3.25; comprensivo di: cavo+ 2 x connettori RJ45
EL.CV_ETH20	Cablaggio cavo ethernet lunghezza 20mt	Obbligatorio con cod. 4.5.3.18 o 4.5.3.25; comprensivo di: cavo+ 2 x connettori RJ45
EL.CV_ETH30	Cablaggio cavo ethernet lunghezza 30mt	Obbligatorio con cod. 4.5.3.18 o 4.5.3.25; comprensivo di: cavo+ 2 x connettori RJ45
EL.CV_ETH50	Cablaggio cavo ethernet lunghezza 50mt	Obbligatorio con cod. 4.5.3.18 o 4.5.3.25; comprensivo di: cavo+ 2 x connettori RJ45
4.5.2.4	Kit Modulo integrazione Resistenza Elettrica (Relé K4)	Da inserire nell'unità esterna quando si sceglie unità con resistenza
4.5.2.7	Kit resistenza ausiliaria 9kW	Resistenza per tubo mandata. Installazione a parte
K-RSC	Resistenza per il riscaldamento del tubo scarico condensa	
4.5.2.6	QE doppia alimentazione 40A	Alternativa alla singola alimentazione standard

Optional

Codice	Descrizione	Note
VE.910FG	Flow Grid ventilatore d.910	
4.5.1.11	Griglia di protezione per batteria, unità esterna	Protection grid
2.1.3.3	Supporti da pavimento BASE in SBR dimensioni L250xH95xP130	
2.1.3.4	Supporti da pavimento ESTENSIONE per base dimensioni L250xH95xP130	Fornito unitamente al codice 2.1.3.3





linea **KITA LR-R32**

Pompa di calore reversibile aria-acqua ad alta efficienza

Technology
Made in Italy



KITA LR-R32

Pompa di calore reversibile aria-acqua ad alta efficienza



Pompe di calore serie LR monoblocco reversibili aria-acqua ad alta efficienza, con compressore inverter Scroll Smart Injection.

Sistema "Smart Injection" con compressore Scroll Inverter ad iniezione di vapore per garantire un funzionamento alla massima efficienza fino a temperature esterne di oltre -20°C.

Il funzionamento Full-Inverter: adatta la macchina alle precise richieste di carico termico dell'abitazione, permettendo risparmi superiori al 30%.

Ideale per la produzione di acqua calda sanitaria fino a 55°C.

Il design delle pompe di calore KITA è firmato Made in Italy e si integra perfettamente sia nelle costruzioni dalle linee moderne che classiche

Una elettronica di primo livello garantisce un controllo totale sul funzionamento della macchina, anche da remoto.

Kita è amica dell'ambiente, garantisce infatti l'indipendenza dai combustibili fossili, provvedendo al riscaldamento e condizionamento senza necessità di una caldaia ausiliaria.



Punti forza:

- A+++**
Classe energetica
- Riscaldamento ambiente**
- Raffrescamento ambiente**
- Riscaldamento acqua sanitaria**
- Made in Italy**
Tecnologia Italiana
- Integrazione fotovoltaico**
- Villette Bifamiliari**
- Condomini**
- Monitoraggio da remoto**
- Semplicità d'installazione**
- Agevolazioni Fiscali**
- Ventilazione frontale**
-



KITA LR35/R32

MODELLO	Riscaldamento												Sanitaria		Raffreddamento			
	A 12°C / W 35°C		A 7°C / W 35°C		A 2°C / W 35°C		A -7°C / W 35°C		A -15°C / W 35°C		A -20°C / W 35°C		A 2°C / W 55°C		A 35°C / W 7°C		A 35°C / W 18°C	
	Qh	COP	Qh	COP	Qh	COP	Qh	COP	Qh	COP	Qh	COP	Qh	COP	Qc	EER	Qc	EER
	kw		kw	kw		kw		kw		kw		kw		kw		kw		
LR35 4.1.4.9	35,5	4,25	35	4,1	32	3,52	28,4	2,93	23,1	2,39	18,5	2,15	31,6	2,66	25,3	3,16	32,5	4,62
LR 35 Cold 4.1.4.10	35	4,7	35	4,37	35	3,67	35	2,8	34,2	2,43	30,2	2,25	35	2,7	25,3	3,25	32,5	4,76

CARATTERISTICHE

Classe energetica:	A+++
Alimentazione:	400 V - 3 ph - 50Hz
Max assorbimento elettrico A-20/W55:	12,50 kW (LR 35) 20,00 kW (LR 35 Cold)
Rumorosità:	Max pressione sonora a 1 metro di distanza: 52 dB(A)
Compressore:	Scroll injection
Ventilatore esterno:	Tipologia inverter: BLDC Diametro nominale: 910 mm Velocità massima: 610 rpm
Batteria alettata:	Distanza alette: 2,5 mm

Scambiatore:	Tipo: a piastre Materiale: acciaio inox
Refrigerante:	R32 Q.ty: 7 kg
Diametro tubi acqua:	Ingresso: 1" Uscita: 1"
Cicuito idraulico:	Tipo pompa: EC
Dimensioni:	1257 mm (H) x 1791 mm (L) x 641 mm (P)

DIMENSIONI CON STAFFE

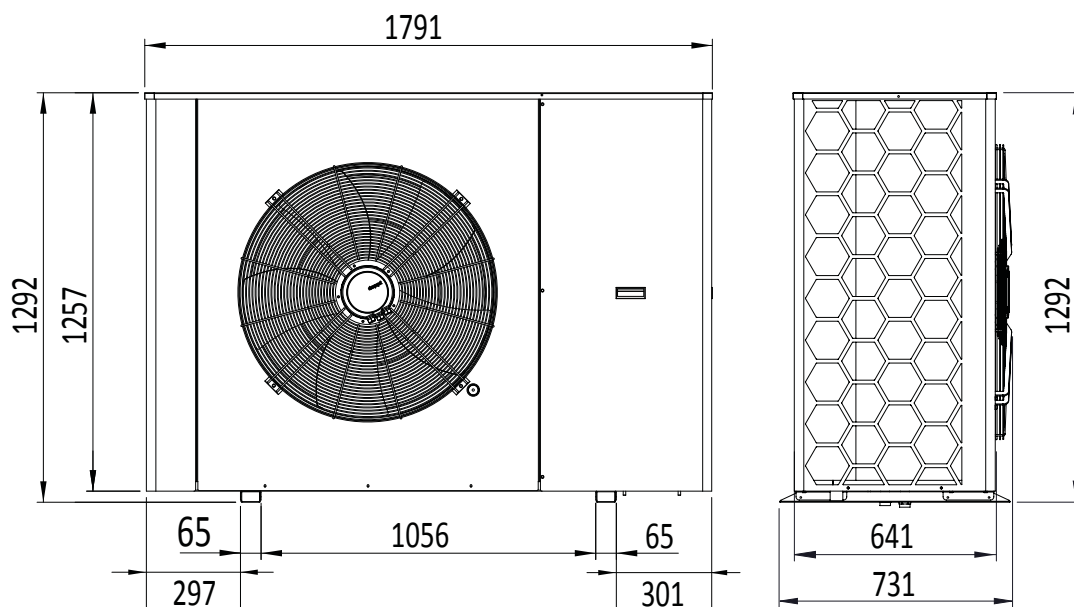

KITA LR Plus-R32

Pompa di calore reversibile aria-acqua ad alta efficienza



Pompe di calore serie LR monoblocco reversibili aria-acqua ad alta efficienza, con compressore inverter Scroll Smart Injection.

Sistema "Smart Injection" con compressore Scroll Inverter ad iniezione di vapore per garantire un funzionamento alla massima efficienza fino a temperature esterne di oltre -20°C.

Il funzionamento Full-Inverter: adatta la macchina alle precise richieste di carico termico dell'abitazione, permettendo risparmi superiori al 30%.

Ideale per la produzione di acqua calda sanitaria fino a 55°C.

Il design delle pompe di calore KITA è firmato Made in Italy e si integra perfettamente sia nelle costruzioni dalle linee moderne che classiche

Una elettronica di primo livello garantisce un controllo totale sul funzionamento della macchina, anche da remoto.

Kita è amica dell'ambiente, garantisce infatti l'indipendenza dai combustibili fossili, provvedendo al riscaldamento e condizionamento senza necessità di una caldaia ausiliaria.



Punti forza:



Classe energetica



Riscaldamento ambiente



Raffrescamento ambiente



Riscaldamento acqua sanitaria



Tecnologia Italiana



Integrazione fotovoltaico



Villetti Bifamiliari



Condomini



Monitoraggio da remoto



Semplicità d'installazione



Agevolazioni Fiscali



Ventilazione frontale



Pannelli di controllo remoto K-TOUCH

KITA LR-PLUS/R32

MODELLO	Riscaldamento										Sanitaria		Raffreddamento					
	A 12°C / W 35°C		A 7°C / W 35°C		A 2°C / W 35°C		A -7°C / W 35°C		A -15°C / W 35°C		A -20°C / W 35°C		A 2°C / W 55°C		A 35°C / W 7°C		A 35°C / W 18°C	
	Qh kW	COP	Qh kW	COP	Qh kW	COP	Qh kW	COP	Qh kW	COP	Qh kW	COP	Qc kW	EER	Qc kW	EER		
LR Plus 4.1.5.3	44,8	4,71	44,9	4,10	43,8	3,76	41,1	2,98	37	2,43	34	2,24	43,6	2,35	35,15	3,13	42,25	4,57

CARATTERISTICHE

Classe energetica:	A+++
Alimentazione:	400 V - 3 ph - 50Hz
Max assorbimento elettrico A-20/W55:	20,00 kW
Rumorosità:	Max pressione sonora a 1 metro di distanza: 52 dB(A)
Compressore:	Scroll injection
Ventilatore esterno:	Tipologia inverter: BLDC Diametro nominale: 910 mm Velocità massima: 610 rpm
Batteria alettata:	Distanza alette: 2,5 mm

Scambiatore:	Tipo: a piastre Materiale: acciaio inox
Refrigerante:	R32 Q.tà: 7,4 kg
Diametro tubi acqua:	Ingresso: 1" Uscita: 1"
Cicuito idraulico:	Tipo pompa: EC
Dimensioni:	1414 mm (H) x 2018 mm (L) x 956 mm (P)

DIMENSIONI CON STAFFE

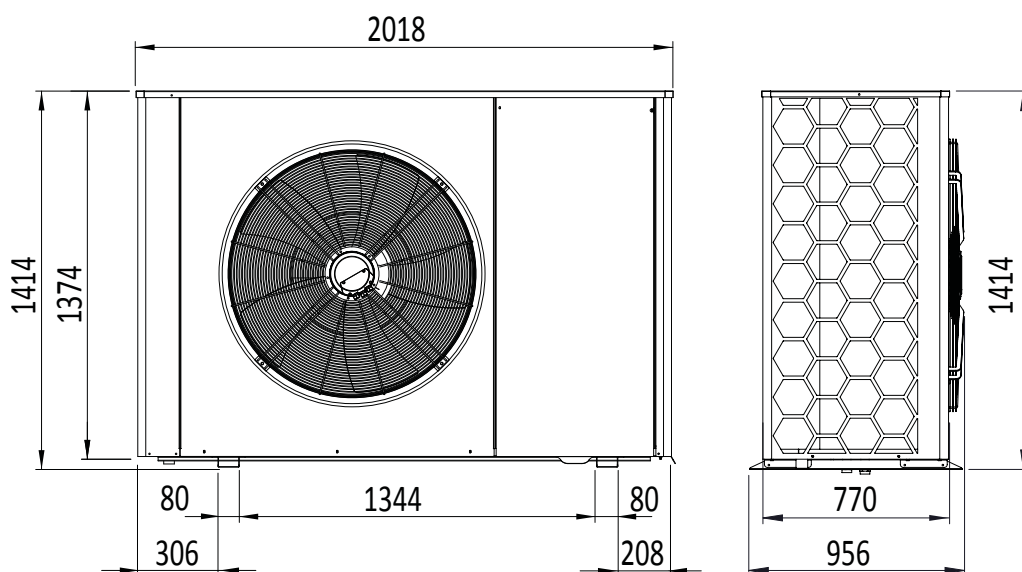



KITA LR-R32

Pompa di calore reversibile aria-acqua ad alta efficienza

Accessorio Obbligatorio da scegliere fra le opzioni - Unità Esterna

Codice	Descrizione	Note
4.5.1.3	Staffe di appoggio, unità esterna	Da abbinare con 2.1.3.2 o 2.1.3.3
4.5.1.4	Gambe basamento, unità esterna	

Accessori Obbligatori - Cablaggio Unità Esterna

Codice	Descrizione	Note
EL.CV_PT6	Cablaggio piattina telefonica lung. 6mt	Necessario solo se presente PGD. Cavo che collega la macchina al PGD (controller)
EL.CV_PT10	Cablaggio piattina telefonica lung. 10mt	Necessario solo se presente PGD. Cavo che collega la macchina al PGD (controller)
EL.CV_PT20	Cablaggio piattina telefonica lung. 20mt	Necessario solo se presente PGD. Cavo che collega la macchina al PGD (controller)
EL.CV_PT30	Cablaggio piattina telefonica lung. 30mt	Necessario solo se presente PGD. Cavo che collega la macchina al PGD (controller)
EL.CV_IM10	Cablaggio impianto e puffer B2-B3 lung. 10mt	Cavo che collega la macchina alle sonde dei puffer
EL.CV_IM20	Cablaggio impianto e puffer B2-B3 lung. 20mt	Cavo che collega la macchina alle sonde dei puffer
EL.CV_IM30	Cablaggio impianto e puffer B2-B3 lung. 30mt	Cavo che collega la macchina alle sonde dei puffer

Optional Idraulici - Kit valvola 3vie per ACS composto da:

Codice	Descrizione	Note
4.5.2.1	Kit Modulo ACS (Relé K1)	
4.5.4.1	Kit valvola 3VIE (corpo + motore lavorato)	
SN.NTCWP3M	Sensore temperatura NTC IP68 WH 3m.	
4.5.4.3	Kit circolatore maggiorato UPM XL GEO	Alternativa al circolatore standard
2.4.3.2	Kit giunti flessibili con bocchettoni F da 1"1/2	2 pezzi
K-FY	Filtro a Y in ottone con attacchi da 1" 1/4 e corpo da 2"	
2.4.2.5	Valvola antigelo con corpo in ottone 1" 1/2	

Optional Elettrici

Codice	Descrizione	Note
2.5.7.1	HCC, matassa 100m cavo 2x0,50mmq per connessione MODBUS	Cavo Modbus per collegare la macchina all'HCC (controller)
4.5.2.8	HCC, Kit alimentazione - coppia di matasse 200m (rosso+nero) cavo 1mmq	
4.5.2.3	Kit modulo integrazione caldaia (Relé K3)	
4.5.3.18	Kit integrazione scheda Tsplit	Scheda per la comunicazione digitale tra unità interna ed esterna
EL.CV_ETH10	Cablaggio cavo ethernet lunghezza 10mt	Obbligatorio con cod. 4.5.3.18; comprensivo di: cavo+ 2 x connettori RJ45
EL.CV_ETH20	Cablaggio cavo ethernet lunghezza 20mt	Obbligatorio con cod. 4.5.3.18; comprensivo di: cavo+ 2 x connettori RJ45
EL.CV_ETH30	Cablaggio cavo ethernet lunghezza 30mt	Obbligatorio con cod. 4.5.3.18; comprensivo di: cavo+ 2 x connettori RJ45
EL.CV_ETH50	Cablaggio cavo ethernet lunghezza 50mt	Obbligatorio con cod. 4.5.3.18; comprensivo di: cavo+ 2 x connettori RJ45
4.5.2.7	Kit resistenza ausiliaria 9kW	Resistenza per tubo mandata. Installazione a parte
4.5.2.4	Kit modulo integrazione resistenza elettrica (Relé K4)	Necessario con codice 4.5.2.7
K-RSC	Resistenza per il riscaldamento del tubo scarico condensa	
4.5.2.5	QE doppia alimentazione 24A	Alternativa alla singola alimentazione standard
4.5.2.6	QE doppia alimentazione 40A	Alternativa alla singola alimentazione standard per LR 35 Cold

Optional

Codice	Descrizione	Note
VE.800FG	Flow Grid ventilatore d.800	
VE.910FG	Flow Grid ventilatore d.910	
4.5.5.1	Maggiorazione ventilatore d.910	
4.5.6.2	Maggiorazione SILENZIO kit unità esterna	Alternativa all'isolamento standard
2.1.3.2	Coppia di staffe a muro 1200x700 mm per unità esterna	
2.1.3.3	Supporti da pavimento BASE in SBR dimensioni L250xH95xP130	Obbligatorio con staffe 4.5.1.3
2.1.3.4	Supporti da pavimento ESTENSIONE per base dimensioni L250xH95xP130	Fornito unitamente al codice 2.1.3.3
4.5.1.9	Griglia di protezione per batteria, unità esterna	Protection grid

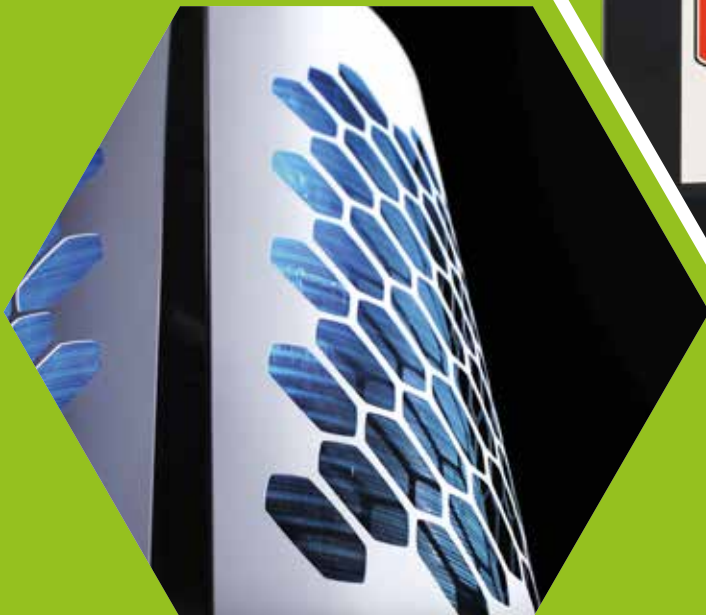

**CONTROLLO
DA REMOTO**

 **TEMPLARI**
THE HEAT PUMP

Controllo da remoto

Gestione del comfort HCC e TBA

Il sistema HCC (House Climate Control) consente la gestione via MODBUS della pompa di calore KITA integrandola con l'impianto termico dell'edificio. Da un unico pannello sarà possibile gestire, grazie anche agli accessori aggiuntivi, il riscaldamento, il raffrescamento, la deumidificazione e la produzione di acqua calda sanitaria, oltre a poter effettuare il controllo di temperatura e umidità degli ambienti domestici, pilotare le pompe di rilancio, valvole di miscelazione e di zona.

Il sistema è personalizzabile secondo la tipologia di impianto dell'edificio: fino a 3 circuiti con diversa temperatura di mandata e fino a 12 ambienti indipendenti.

Gli accessori che lo compongono sono: pannello Touch screen, scheda I/O Floor, sensori Room di temperatura e umidità. Pannello HCC 7" dim. L238xH175xP51 mm, pannello TBA 9" dim. L260,6xH203xP36,5 mm.

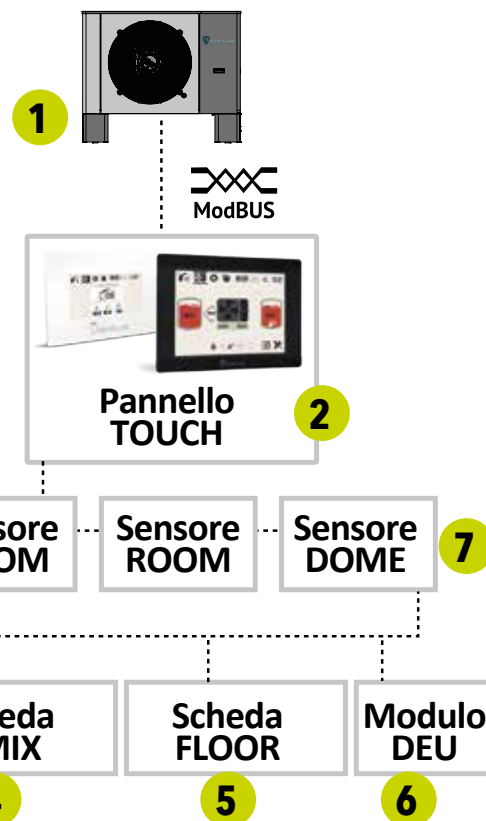

Sistema HCC

La gestione del comfort in pochi Touch! Per un controllo preciso ed efficiente delle nostre pompe di calore, abbiamo sviluppato HOUSE CLIMATE CONTROL (HCC), un software di gestione in grado di ottimizzare la resa della pompa di calore garantendo un comfort abitativo ottimale. Il software consente inoltre la supervisione da remoto dell'intero sistema.

Sistema TBA

L'evoluzione del software HCC è il sistema TBA. Questo software ha le stesse caratteristiche funzionali del sistema HCC, ma consente l'archiviazione dati inerenti ai consumi o al funzionamento del sistema di condizionamento per 5 anni. Questa caratteristica consente al sistema TBA di avvalersi di vantaggi fiscali o bonus statali.

Il sistema HCC e TBA sono composti da:

- 2) Display Touch: consente di monitorare ed impostare tutti i parametri di funzionamento dell'impianto;
- 3) Sensori ROOM: monitorano in tempo reale temperatura e umidità dei singoli ambienti;
- 4) Schede CMIX: acquisiscono le letture dei sensori ROOM, e gestiscono miscelatori e circolatori.
- 5) Schede FLOOR: acquisiscono le letture dei sensori
- 6) Modulo DEU: acquisiscono le letture dei sensori
- 7) Sensore DOME: monitorano in tempo reale temperatura e umidità dei singoli ambienti;



Sensore ROOM

Sensore di temperatura ed umidità che comunica via MODBUS con il pannello touch. Oltre a visualizzare le informazioni ambientali, può essere usato per modificare il setpoint del singolo ambiente. Dim. L107xH84xP13,5 mm



Scheda C-MIX

Derivata dalla scheda FLOOR, presenta un firmware modificato che permette di gestire:

- 1 circuito miscelato
 - 1 circuito in diretta, non miscelato (Alta Temperatura, o HT).
- I comandi per attivare i due circuiti sono trasmessi tramite 2 contatti puliti. La scheda C-Mix permette di interfacciare la pompa di calore Kita agli impianti tradizionali con cronotermostato a contatto pulito. Dim. L212,5xH97xP32,2 mm



Scheda FLOOR

Scheda elettronica che tramite relè gestisce l'attivazione/spengimento dei dispositivi di cui è composto l'impianto: pompe di circolazione on/off o modulanti, testine delle valvole di zona, valvole di miscelazione on/off o modulanti, deumidificatori e split idronici. Dim. L212,5xH97xP32,2 mm



Modulo DEU

Modulo di comando deumidificazione/umidificazione che gestisce la batteria di deumidificazione della ventilazione meccanica, oppure di un sistema di umidificazione.



Sensore DOME

È una sonda ambiente in grado di misurare temperatura ed umidità dell'ambiente circostante e calcolarne il punto di rugiada. Disponibile in colore bianco o nero



N.B: lo schema ha il solo scopo illustrativo.
Per i collegamenti, fare riferimento allo schema elettrico presente nel nostro manuale.

Accessori Obbligatori - Controller

Codice	Descrizione	Nota
4.5.3.1	Kit pannello PGD	Con 4.5.3.1+4.5.3.2 è obbligatorio il cod. SCHEDA BMS
4.5.3.2	Pannello Touch Screen 7"	
HCC-F01	Telaio metallico incasso muro pannello touch	
HCC-F02	Telaio metallico esterno muro pannello touch	Alternativa al telaio incasso muro HCC-F01
4.5.3.16	Building Automation con pannello touch 9,7"	Alternativa a 4.5.3.2
4.5.1.14	Telaio incasso muro per pannello touch 9,7"	

Optional Elettrici

Codice	Descrizione	Nota
2.5.7.1	HCC, matassa 100m cavo 2x0,50mmq per connessione MODBUS	Cavo Modbus per collegare la macchina all'HCC (controller)
4.5.2.8	HCC, kit alimentazione - coppia di matasse 200m (rosso+nero) cavo 1mmq	Cavo Modbus per collegare la macchina all'HCC (controller)

Optional Elettronici

Codice	Descrizione	Nota
4.5.3.4	Scheda C-Mix	
4.5.3.3	Scheda Floor	
4.5.3.5	Sensore di temperatura ed umidità Room	Nero
4.5.3.6	Sensore di temperatura ed umidità Room	Bianco
4.5.3.19	Sensore di temperatura ed umidità DOME	Bianco
4.5.3.20	Sensore di temperatura ed umidità DOME	Nero
SCHEDA BMS	Scheda elettronica per porta seriale aggiuntiva	Obbligatoria se previsto l'acquisto di almeno uno tra: 4.5.3.4, 4.5.3.3, 4.5.3.5/6
4.5.3.9	Scheda 0-10 controllo slave, per barra DIN	
4.5.3.10	Scheda Modbus Deumidifica, per barra DIN	
4.5.3.11	Scheda Modbus Termostato Piscina, per barra DIN	
4.5.3.12	Scheda Modbus Valvola 3vie ausiliaria, per barra DIN	
4.5.3.13	Scheda Modbus Resistenze ausiliari, per barra DIN	

Controllo più unità da remoto

Gestione del comfort Multikita

Multikita

Il sistema Multikita è la soluzione sviluppata da Templari per supervisionare e integrare la potenza di più pompe di calore su un singolo impianto, come edifici commerciali e condomini. Tramite un comodo pannello touch da 7 pollici potrete coordinare e comandare fino a sei unità Kita grazie ad una grafica semplice ed intuitiva. Il software, attraverso le sonde installate sulla prima pompa di calore e grazie alla sua logica di funzionamento, calcola la richiesta del sistema e la distribuisce a tutte le pompe di calore gestendo anche l'acqua calda sanitaria (se presente).



L'utente deve impostare tramite lo schermo touch solo pochi parametri, del resto si occupa Multikita. L'interfaccia di gestione, facile e immediata, permette con pochi tocchi di inserire i parametri desiderati. Per rendere ancora più flessibile la gestione, Templari ha implementato come opzione il controllo del sistema in remoto tramite Computer/tablet/dispositivi mobili.

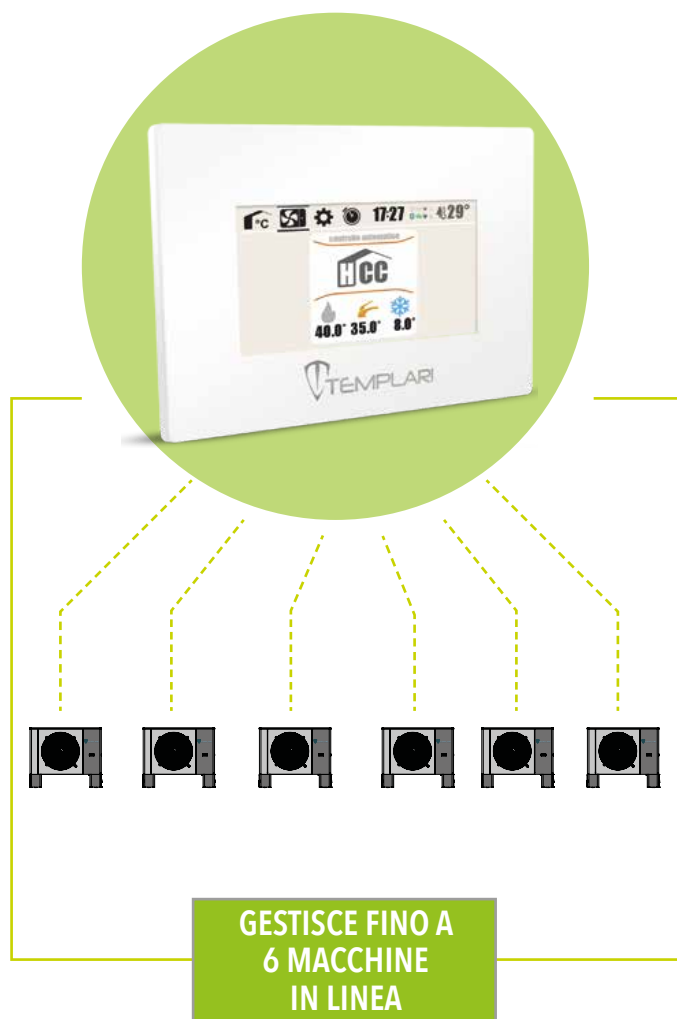

Accessori Obbligatori - Controller

Codice	Descrizione	Nota
4.5.3.1	Kit pannello PGD	Con 4.5.3.1+4.5.3.2 è obbligatorio il cod. SCHEDA BMS
4.5.3.7	Multikita, pannello touch screen 7"	
HCC-F01	Telaio metallico incasso muro pannello touch	
HCC-F02	Telaio metallico esterno muro pannello touch	Alternativa al telaio incasso muro HCC-F01

Optional Elettrici

Codice	Descrizione	Nota
2.5.7.1	HCC, matassa 100m cavo 2x0,50mmq per connessione MODBUS	Cavo Modbus per collegare la macchina all'HCC (controller)
4.5.2.8	HCC, kit alimentazione - coppia di matasse 200m (rosso+nero) cavo 1mmq	Cavo Modbus per collegare la macchina all'HCC (controller)
4.5.3.9	Scheda 0-10 controllo slave, per barra DIN	
4.5.3.10	Scheda Modbus Deumidifica, per barra DIN	
4.5.3.11	Scheda Modbus Termostato Piscina, per barra DIN	
4.5.3.12	Scheda Modbus Valvola 3vie ausiliaria, per barra DIN	
4.5.3.13	Scheda Modbus Resistenze ausiliari, per barra DIN	
4.5.3.14	Scheda Modbus Integrazione Multikita, per barra DIN	

Optional Elettronici

Codice	Descrizione	Nota
4.5.3.4	Scheda C-Mix	
4.5.3.3	Scheda Floor	
4.5.3.5	Sensore di temperatura ed umidità Room	Nero
4.5.3.6	Sensore di temperatura ed umidità Room	Bianco
SCHEDA BMS	Scheda elettronica per porta seriale aggiuntiva	Obbligatoria se previsto l'acquisto di almeno uno tra: 4.5.3.4, 4.5.3.3, 4.5.3.5/6



**POMPE DI CALORE
ARIA-ARIA
INDUSTRIALE**

 **TEMPLARI**
THE HEAT PUMP

POMPE DI CALORE ARIA-ARIA INDUSTRIALE

SOLUZIONI ARIA/ARIA INDUSTRIALE

KITA AIR

AIR/AIR Version - INVERTER

Unità interne



CANALIZZATA



SPLIT

Unità esterne



KITA AIR



KITA AIR PLUS

I VANTAGGI

Le pompe di calore Templari della linea KITA sono in grado di produrre riscaldamento e raffrescamento degli ambienti.

Le diverse linee di pompe offrono la possibilità di poter scegliere la miglior soluzione in base alle proprie esigenze, sfruttando al massimo le performance della pompa di calore scelta.

La linea KITA è ideale per grandi spazi industriali come magazzini, aree produttive, officine e capannoni di ogni genere.

La linea KITA può essere alimentata anche con corrente elettrica generata da fonte rinnovabile creando un risparmio energetico riducendo ulteriormente i costi ed il ritorno dell'investimento.

La tecnologia della linea KITA consente, grazie all'utilizzo dei vari devizi integrati nel sistema, di poter monitorare continuamente il corretto funzionamento della macchina, con la possibilità da remoto di poter cambiare parametri a seconda della propria esigenza.



KITA AIR

AIR/AIR Version - INVERTER

Dotate di compressore che sviluppa fino a 50 kW termici presentano elevate efficienze e prestazioni ottimali.

All'unità esterna viene abbinata tramite linea gas R32 un'unità interna con funzione di aerotermo altamente silenzioso in grado di trasferire completamente la potenza generata.

Evitando lo scambio termico con l'acqua, queste unità eliminano il problema particolarmente sentito del rischio di ghiaccio durante i periodi invernali più freddi, tipico dei sistemi aria/acqua.

In armonia con la filosofia Templari, il generoso dimensionamento dell'unità interna permette di ottenere in ogni condizione la massima efficienza e il massimo comfort, in particolar modo in termini di impatto acustico estremamente limitato, grazie all'impiego di uno speciale ventilatore inverter a basso numero di giri.

Il funzionamento è assicurato fino a temperature dell'aria esterna oltre -20°C. Inoltre sostituendo il vecchio sistema di riscaldamento condizionamento, con Kita Air potrai beneficiare di importanti incentivi, quali Conto Termico 2.0 e detrazione fiscale del 65%.

Per riuscire a soddisfare anche le esigenze di attività specifiche in cui l'immissione di aria diretta potrebbe creare disagio ai lavoratori e all'attività svolta internamente, è stata realizzata la nuova unità interna canalizzata: perfettamente integrabile con i più moderni sistemi di tubazioni per la trasmissione dell'aria.

Kita Air è inoltre totalmente controllabile da remoto, grazie al display touch disponibile in più versioni.



ESEMPIO D'INSTALLAZIONE



Con pannello Multi-Air da 15" per il controllo multimacchina.

Distanza massima tra unità esterna ed unità interna

30 mt

Distanza massima tra unità esterna ed unità interna

30 mt

Distanza massima tra unità esterna ed unità interna

30 mt





linea **KITA AIR**

Pompa di calore aria/aria ad alta efficienza per spazi industriali

Pompa di calore aria/aria per la climatizzazione di spazi industriali



Kita Air è la soluzione ideale per la climatizzazione invernale ed estiva di grandi spazi industriali come magazzini, aree produttive, officine e capannoni, ecc. L'unità esterna aria-aria è dotata di compressore Scroll Inverter con iniezione di vapore che permette il funzionamento a temperature esterne di oltre -20°C. Lo scambio diretto tra le due unità tramite refrigerante ottimizza le prestazioni sia come pompa di calore sia come chiller. L'unità interna è inoltre realizzata con uno speciale ventilatore per minimizzare l'impatto acustico all'interno dell'ambiente in cui è situata.

Il Conto termico 2.0 incentiva interventi per l'incremento dell'efficienza energetica e la produzione di energia termica da fonti rinnovabili. Con il Conto termico 2.0 e la detrazione fiscale del 65% è possibile riqualificare i propri edifici e migliorarne le prestazioni energetiche.

Ventilatore con motore ad inverter (classe A) a bassa velocità, accurato isolamento acustico e componenti principali montati su raffinate sospensioni antivibranti.

Il design delle pompe di calore KITA è firmato Made in Italy.

Una elettronica di primo livello garantisce un controllo totale sul funzionamento della macchina, anche da remoto.

OPZIONE UNITÀ INTERNA

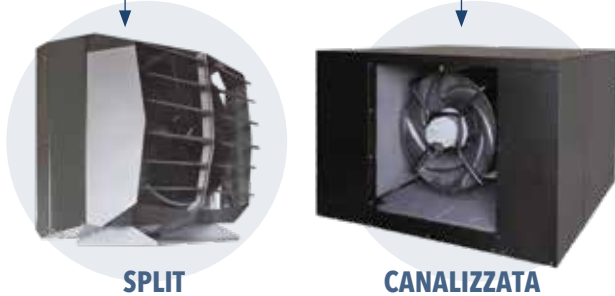

SPLIT

CANALIZZATA



Pannelli di controllo remoto K-TOUCH

Punti forza:

- A+++**
Classe energetica
- Riscaldamento ambiente**
- Raffrescamento ambiente**
- Made in Italy**
Tecnologia Italiana
- Integrazione fotovoltaico**
- Aree Industriali**
- Magazzini**
- Spazi Commerciali**
- Monitoraggio da remoto**
- Semplicità d'installazione**
- Agevolazioni Fiscali**
- Ventilazione frontale**
- Non necessita di un circuito idraulico**



DATI TECNICI

MODELLO	Riscaldamento												Raffreddamento	
	A 12°C / A 20°C		A 7°C / A 20°C		A 2°C / A 20°C		A -7°C / A 20°C		A -15°C / A 20°C		A -20°C / A 20°C		A 35°C / A 27°C	
	Qh	COP	Qh	COP	Qh	COP	Qh	COP	Qh	COP	Qh	COP	Qc	EER
	kw		kw		kw		kw		kw		kw		kw	
KITA AIR 4.3.1.4	39,00	4,70	39,00	4,45	35,00	3,75	32,00	3,20	32,00	2,70	27,00	2,50	35,00	4,02
KITA AIR Cold 4.3.1.5	40,00	4,63	40,00	4,36	35,00	4,00	35,00	3,10	35,00	2,60	30,00	2,35	37,00	4,20

Qh= Capacità termica COP= Coefficiente di rendimento Qc= Capacità frigorifera EER= Efficienza nel raffreddamento

Pompa di calore aria/aria per la climatizzazione di spazi industriali

UNITÀ ESTERNA



Alimentazione:	V/Ph/Hz 400/3/50
Potenza assorbita massima:	12 Kw (KITA AIR - KITA AIR COLD)
Corrente massima:	24 A (KITA AIR) 35 A (KITA AIR COLD)
Temperatura di esercizio:	Riscaldamento invernale -33°C / 35°C Condizionamento estivo -10°C / 50°C
Compressore:	Scroll inverter ad iniezione a vapore inverter Olio: FV505
Ventilatore esterno:	Tipologia inverter: BLDC Diametro nominale: 910 mm Massima potenza assorbita: 0,625 kW Massima corrente: 1,1 A (3Ph) Massima velocità: 610 rps Portata aria massima: Nm ³ /h 15000
Rumorosità unità esterna:	Pressione sonora esterna (distanza 5 mt): 38 dB(A)
Dimensioni unità esterna (HxLxP):	1257 x 1791 x 641 mm (KITA AIR - KITA AIR COLD)
Refrigerante:	R32 - Q.tà 7,4 Kg
Connessioni refrigerante Ø:	GAS: 28 mm (1 1/4") Liquido: 16 mm (5/16") Ømm
Numero unità interne collegabili:	1
Scambiatori di calore esterno:	N. di ranghi: 3 Distanza alette: 2,5 mm Rivestimento idrofilico



UNITÀ INTERNA SPLIT



Tipologia:	Inverter BLDC
Diametro nominale:	800 mm
Massima potenza assorbita:	0,44 kW
Massima corrente:	1,9 A (1Ph)
Massima velocità:	600 rpm
Portata aria massima:	6000 Nm ³ /h
Rumorosità unità interna (distanza 3 mt):	Pressione sonora esterna 30 dB(A)
Dimensioni unità interna (HxLxP):	1090 x 1253 x 765 mm
Scambiatori di calore esterno:	N. di ranghi: 3 Distanza alette: 1,8 mm
Peso	100 Kg



UNITÀ INTERNA CANALIZZATA



Tipologia:	Inverter BLDC
Diametro nominale:	630 mm
Massima potenza assorbita:	1,4 kW
Massima corrente:	2 A
Massima velocità:	1000 rpm
Portata aria massima (solo macchina):	13500 Nm ³ /h
Pressione residua:	380 Pa
Portata aria nominale (macchina+canale d'aria):	9800 Nm ³ /h
Pressione residua:	230 Pa
Portata aria minima con filtro:	8200 Nm ³ /h
Pressione residua:	180 Pa
Dimensioni unità interna (HxLxP):	978 x 1598 x 1011 mm
Scambiatori di calore esterno:	N. di ranghi: 4 Distanza alette :1,5 mm
Peso canalizzata:	208 Kg



Pompa di calore aria/aria per la climatizzazione di spazi industriali



Kita Air Plus è la soluzione ideale per la climatizzazione invernale ed estiva di grandi spazi industriali come magazzini, aree produttive, officine e capannoni, ecc. L'unità esterna aria-aria è dotata di compressore Scroll Inverter con iniezione di vapore che permette il funzionamento a temperature esterne di oltre -20°C. Lo scambio diretto tra le due unità tramite refrigerante ottimizza le prestazioni sia come pompa di calore sia come chiller. L'unità interna è inoltre realizzata con uno speciale ventilatore per minimizzare l'impatto acustico all'interno dell'ambiente in cui è situata.

Il Conto termico 2.0 incentiva interventi per l'incremento dell'efficienza energetica e la produzione di energia termica da fonti rinnovabili. Con il Conto termico 2.0 e la detrazione fiscale del 65% è possibile riqualificare i propri edifici e migliorarne le prestazioni energetiche.

Ventilatore con motore ad inverter (classe A) a bassa velocità, accurato isolamento acustico e componenti principali montati su raffinate sospensioni antivibranti.

Il design delle pompe di calore KITA è firmato Made in Italy.

Una elettronica di primo livello garantisce un controllo totale sul funzionamento della macchina, anche da remoto.

OPZIONE UNITÀ INTERNA

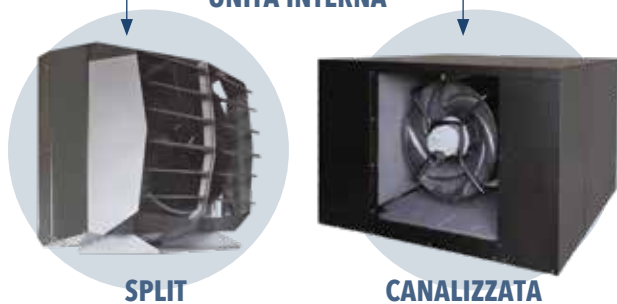

SPLIT

CANALIZZATA



Pannelli di controllo remoto K-TOUCH

Punti forza:

- Classe energetica
- Riscaldamento ambiente
- Raffrescamento ambiente
- Tecnologia Italiana
- Integrazione fotovoltaico
- Aree Industriali
- Magazzini
- Spazi Commerciali
- Monitoraggio da remoto
- Semplicità d'installazione
- Agevolazioni Fiscali
- Ventilazione frontale
- Non necessita di un circuito idraulico
-

DATI TECNICI

MODELLO	Riscaldamento												Raffreddamento	
	A 12°C / A 20°C		A 7°C / A 20°C		A 2°C / A 20°C		A -7°C / A 20°C		A -15°C / A 20°C		A -20°C / A 20°C		A 35°C / A 27°C	
	Qh	COP	Qh	COP	Qh	COP	Qh	COP	Qh	COP	Qh	COP	Qc	EER
KITA AIR Plus 4.3.2.2	50,00	4,38	46,70	4,03	44,90	3,72	42,10	2,92	38,80	2,34	33,20	2,12	42,00	4,49

Qh= Capacità termica COP= Coefficiente di rendimento Qc= Capacità frigorifera EER= Efficienza nel raffreddamento

Pompa di calore aria/aria per la climatizzazione di spazi industriali

UNITÀ ESTERNA



Alimentazione:	V/Ph/Hz 400/3/50
Potenza assorbita massima:	16 Kw
Corrente massima:	35 A
Temperatura di esercizio:	Riscaldamento invernale -33°C / 35°C Condizionamento estivo -10°C / 50°C
Compressore:	Scroll inverter ad iniezione a vapore inverter Olio: FV505
Ventilatore esterno:	Tipologia inverter: BLDC Diametro nominale: 910 mm Massima potenza assorbita: 0,625 kW Massima corrente: 1,1 A (3Ph) Massima velocità: 610 rps Portata aria massima: Nm ³ /h 15000
Rumorosità unità esterna:	Pressione sonora esterna (distanza 5 mt): 38 dB(A)
Dimensioni unità esterna (HxLxP):	1414 x 2021 x 956 mm
Refrigerante:	R32 - Q.tà 7,4 Kg
Connessioni refrigerante Ø:	GAS: 28 mm (1 1/4") Liquido: 16 mm (5/16") Ømm
Numero unità interne collegabili:	1
Scambiatori di calore esterno:	N. di ranghi: 3 Distanza alette: 2,5 mm Rivestimento idrofilico



UNITÀ INTERNA SPLIT



Tipologia:	Inverter BLDC
Diametro nominale:	800 mm
Massima potenza assorbita:	0,44 kW
Massima corrente:	1,9 A (1Ph)
Massima velocità:	600 rpm
Portata aria massima:	6000 Nm ³ /h
Rumorosità unità interna (distanza 3 mt):	Pressione sonora esterna 30 dB(A)
Dimensioni unità interna (HxLxP):	1090 x 1253 x 765 mm
Scambiatori di calore esterno:	N. di ranghi: 3 Distanza alette: 1,8 mm
Peso	100 Kg



UNITÀ INTERNA CANALIZZATA



Tipologia:	Inverter BLDC
Diametro nominale:	630 mm
Massima potenza assorbita:	1,4 kW
Massima corrente:	2 A
Massima velocità:	1000 rpm
Portata aria massima (solo macchina):	13500 Nm ³ /h
Pressione residua:	380 Pa
Portata aria nominale (macchina+canale d'aria):	9800 Nm ³ /h
Pressione residua:	230 Pa
Portata aria minima con filtro:	8200 Nm ³ /h
Pressione residua:	180 Pa
Dimensioni unità interna (HxLxP):	978 x 1598 x 1011 mm
Scambiatori di calore esterno:	N. di ranghi: 4 Distanza alette :1,5 mm
Peso canalizzata:	208 Kg



Pompa di calore aria/aria per la climatizzazione di spazi industriali

DIMENSIONI

Unità Interna SPLIT

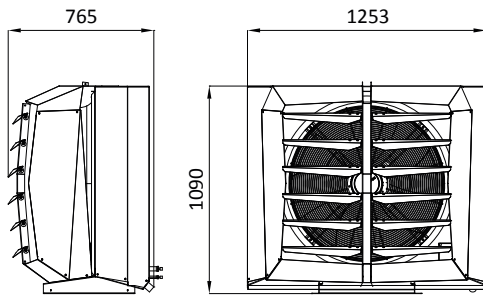

Unità Interna Canalizzata

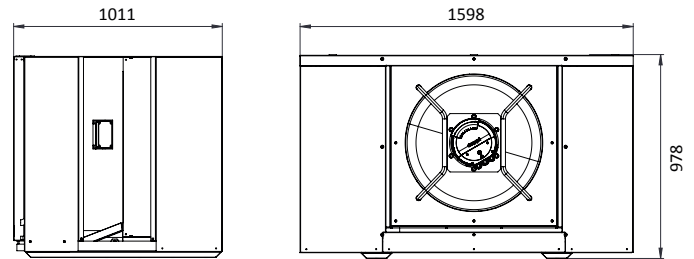

KITA AIR / AIR COLD

KITA AIR PLUS

Unità Esterna

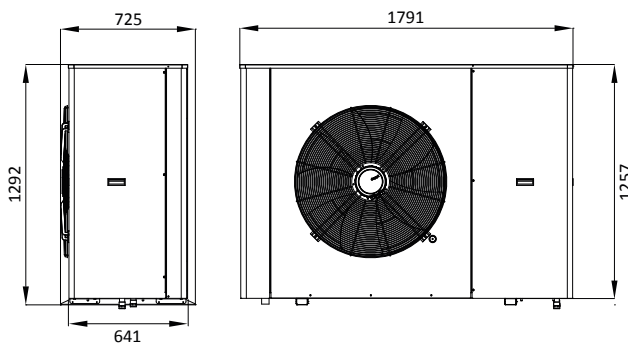

Unità Esterna

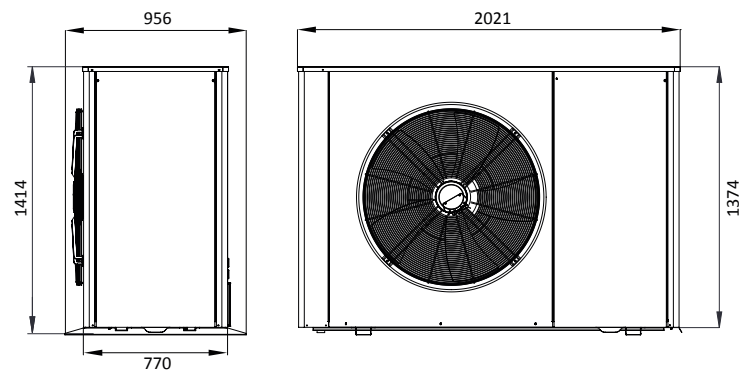

Pompa di calore aria/aria per la climatizzazione di spazi industriali

GESTIONE DA REMOTO

La gestione del comfort in pochi Touch!

Per un controllo preciso ed efficiente delle nostre pompe di calore, abbiamo sviluppato un software di gestione in grado di ottimizzare la resa della pompa di calore garantendo un comfort ottimale. Il software consente inoltre la supervisione da remoto dell'intero sistema.



Fino a 15 macchine

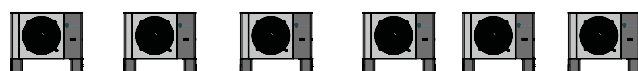

ESEMPIO D'INSTALLAZIONE



Con pannello Multi-Air da 15" per il controllo multimacchina.

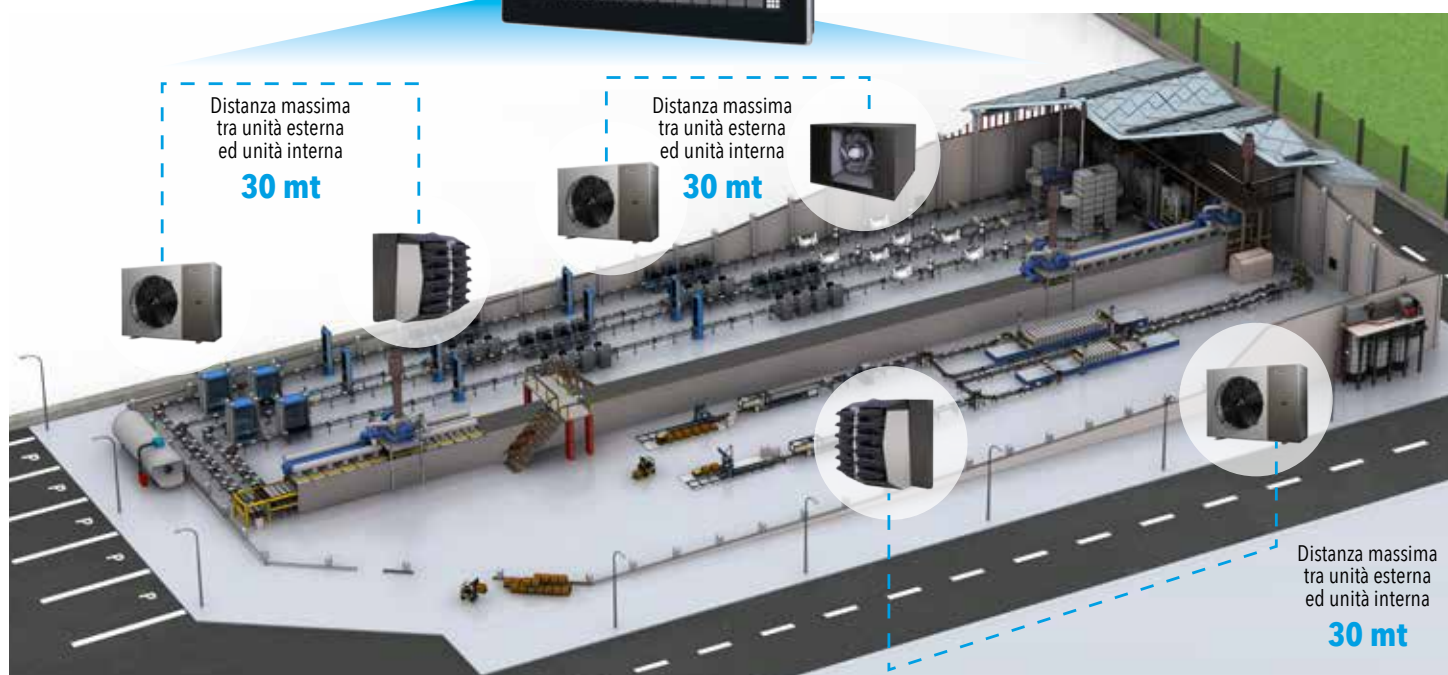

Distanza massima tra unità esterna ed unità interna

30 mt

Distanza massima tra unità esterna ed unità interna

30 mt

Distanza massima tra unità esterna ed unità interna

30 mt

Pompa di calore aria/aria per la climatizzazione di spazi industriali

Accessorio Obbligatorio da scegliere fra le opzioni - Unità Esterna

Codice	Descrizione	Note
4.5.1.3	Staffe di appoggio, unità esterna	Da abbinare con 2.1.3.2 o 2.1.3.3
4.5.1.4	Gambe basamento, unità esterna	

Accessori Obbligatori - Cablaggio Unità Esterna

Codice	Descrizione	Note
EL.CV_PT6	Cablaggio piattina telefonica lung. 6mt	Necessario solo se presente PGD. Cavo che collega la macchina al PGD (controller)
EL.CV_PT10	Cablaggio piattina telefonica lung. 10mt	Necessario solo se presente PGD. Cavo che collega la macchina al PGD (controller)
EL.CV_PT20	Cablaggio piattina telefonica lung. 20mt	Necessario solo se presente PGD. Cavo che collega la macchina al PGD (controller)
EL.CV_PT30	Cablaggio piattina telefonica lung. 30mt	Necessario solo se presente PGD. Cavo che collega la macchina al PGD (controller)

Optional Elettrici

Codice	Descrizione	Note
2.5.7.1	HCC, matassa 100m cavo 2x0,50mmq per connessione MODBUS	Cavo Modbus per collegare la macchina all'HCC (controller)
4.5.2.8	HCC, kit alimentazione - Coppia di matasse 200m (rosso+nero) cavo 1mmq	
K-RSC	Resistenza per il riscaldamento del tubo scarico condensa	
4.5.2.5	QE doppia alimentazione 24A	Alternativa alla singola alimentazione standard

Optional

Codice	Descrizione	Note
VE.910FG	Flow Grid ventilatore d.910	
4.5.6.2	Maggiorazione SILENZIO KIT unità esterna	In alternativa all'isolamento standard
2.1.3.5	Coppia di staffe a muro 1000x450 mm per unità interna	
2.1.3.2	Coppia di staffe a muro 1200x700mm per unità esterna	Solo se presente 4.5.1.3
2.1.3.3	Supporti da pavimento BASE in SBR dimensioni L250xH95xP130	
4.5.1.9	Griglia di protezione per batteria, unità esterna	Protection Grid

KITA AIR Plus

Pompa di calore aria/aria per la climatizzazione di spazi industriali

Accessori Obbligatori - Cablaggio Unità Esterna

Codice	Descrizione	Note
4.5.3.1	Kit pannello PGD	Con 4.5.3.1+4.5.3.2 è obbligatorio il cod. SCHEDA BMS
4.5.3.2	Pannello Touch Screen 7"	
4.5.3.8	MULTI-AIR, pannello Touch Screen 15,6"	Comprensivo di alimentatore e supporti
HCC-F01	Telaio metallico incasso muro pannello touch	
HCC-F02	Telaio metallico esterno muro pannello touch	Alternativa al telaio incasso muro HCC-F01

Accessori Obbligatori - Cablaggio Unità Esterna

Codice	Descrizione	Note
EL.CV_PT6	Cablaggio piattina telefonica lung. 6mt	Necessario solo se presente PGD. Cavo che collega la macchina al PGD (controller)
EL.CV_PT10	Cablaggio piattina telefonica lung. 10mt	Necessario solo se presente PGD. Cavo che collega la macchina al PGD (controller)
EL.CV_PT20	Cablaggio piattina telefonica lung. 20mt	Necessario solo se presente PGD. Cavo che collega la macchina al PGD (controller)
EL.CV_PT30	Cablaggio piattina telefonica lung. 30mt	Necessario solo se presente PGD. Cavo che collega la macchina al PGD (controller)

Optional Elettrici

Codice	Descrizione	Note
2.5.7.1	HCC, matassa 100m cavo 2x0,50mmq per connessione MODBUS	Cavo Modbus per collegare la macchina all'HCC (controller)
4.5.2.8	HCC, kit alimentazione	Coppia di matasse 200m (rosso+nero) cavo 1mmq
K-RSC	Resistenza per il riscaldamento del tubo scarico condensa	
4.5.2.6	QE doppia alimentazione 40A	Alternativa alla singola alimentazione standard

Optional

Codice	Descrizione	Note
VE.910FG	Flow Grid ventilatore d.910	
2.1.3.5	Coppia di staffe a muro 1000x450 mm per unità interna	
2.1.3.6	Coppia di staffe rinforzate 1600x830mm per KITA AIR PLUS unità esterna	
2.1.3.3	Supporti da pavimento BASE in SBR dimensioni L250xH95xP130	
4.5.1.11	Griglia di protezione per batteria, unità esterna	Protection Grid



**SERBATOI
FANCOIL**



Bollitore vetroporcellanato ACS coibentato

Bollitore in acciaio al carbonio vetroporcellanato per la produzione e lo stoccaggio di ACS dotato di uno o due scambiatori di calore interni a serpentino fisso che possono essere alimentati da una pompa di calore e da un impianto solare. Lo speciale scambiatore di calore a doppia spirale parallela del bollitore consente una trasmissione più efficace della potenza erogata dalla pompa di calore nelle regioni più fredde riducendo così il numero di cicli di avviamento e spegnimento a tutto vantaggio della durata e affidabilità del sistema.



Sanitario

- Materiale: S 235 Jr vetroporcellanato
- Tratt. protettivo interno: Smaltatura inorganica alimentare (DIN 4753.3)
- Tratt. protettivo esterno: Verniciatura antiruggine e smalto industriale
- Esercizio (P max. / T max.): 8 bar / 95°C
- Protezione catodica: Anodo di magnesio

Scambiatore sup. (pompa di calore)

- Materiale: S 235 Jr vetroporcellanato
- Tratt. protettivo interno: Grezzo
- Tratt. protettivo esterno: Smaltatura inorganica alimentare (DIN 4753.3)
- Tipologia: Serpentino fisso a doppia spirale parallela
- Esercizio (P max. / T max.): 10 bar / 95°C

Caratteristiche generali

- Capacità: 10 bar / 95°C
- Garanzia: 5 anni
- Coibentazione: Poliuretano rigido + pvc: Classe di resistenza al fuoco B3 (DIN 4102)
- Coibentazione flessibile in Poliestere + PVC: Classe di resistenza al fuoco B2 (DIN 4102)
- Normativa di riferimento:
 - Direttiva 2014/68/UE (PED) Art. 4 Par. 3 (apparecchiature in pressione)
 - D.M. del 6 Aprile 2004 N.174 (idoneità dei materiali a contatto con ACS)
 - Direttiva 2009/125/CE (Energy related Products)
- ErP: B da 300 a 600 Lt / C da 800 a 1000 Lt

Codice	Prodotto	Spessore isol. (mm)	Dispersione s (W)	Capacità reale (Lt)	Scambiatore (m ²) / (Lt) *	Dimensioni (mm)				Peso (Kg)
						Ø	H	H Est** rigido / flessibile	R***	
2.4.4.16	200 LT	50	56,7	189,8	2,10 / 20,6	450	1320	550	1440	78
2.4.4.6	300 LT	50	69,2	290,3	3,50 / 34,3	500	1610	600	1730	110
2.4.4.13	400 LT	50	73,0	414,9	4,50 / 44,1	650	1410	750	1610	133
2.4.4.7	500 LT	50	81,6	500,3	5,70 / 55,9	650	1660	750	1835	159
2.4.4.33	600 LT	50	90,2	585,7	5,70 / 55,9	650	1910	750	2065	167
2.4.4.8	800 LT	100	106,6	749,8	6,00 / 58,8	790	1750	990 / 1050	1745	215
2.4.4.9	1000 LT	100	110,5	931,5	6,00 / 58,8	790	2110	990 / 1050	2095	251

* Volume totale d'ingombro dello scambiatore e della sua struttura di sostegno / **Tutti gli isolamenti sono rimovibili tranne per i modelli da 300 a 600 Lt.

*** Per le capacità da 200 a 600 Lt la diagonale di ribaltamento è riferita al serbatoio.

Codice	Dimensioni (mm)										Attacchi (gas)						
	A	B	C	D	F	G	L	N	O	P	a	l	e	r	i	w	q
2.4.4.16	95	187	262	342	623	623	743	1077	953	1087	1"¼	1"	½"	½"	1"	1"½	120/180
2.4.4.6	120	210	300	320	495	780	925	1110	1160	1365	1"¼	1"¼	½"	½"	1"	1"½	120/180
2.4.4.13	145	240	310	340	525	680	870	1005	1030	1140	1"¼	1"¼	½"	½"	1"	1"½	120/180
2.4.4.7	145	240	310	350	570	810	1020	1250	1280	1390	1"¼	1"¼	½"	½"	1"	1"½	120/180
2.4.4.33	145	240	310	390	605	930	1070	1250	1510	1640	1"¼	1"¼	½"	½"	1"	1"½	120/180
2.4.4.8	150	275	345	405	620	840	1000	1170	1310	1425	1"¼	1"¼	½"	1"	1"½	1"½	120/180
2.4.4.9	150	275	345	475	750	1000	1120	1275	1615	1770	1"¼	1"¼	½"	1"	1"½	1"½	120/180

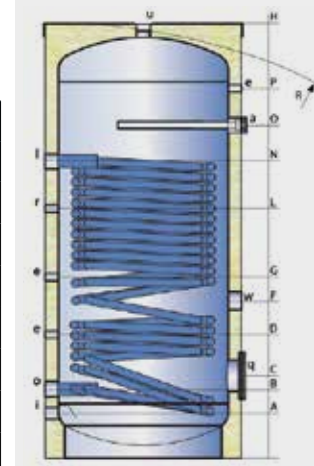
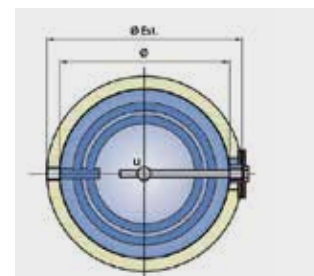

Bollitore

vetroporcellanato ACS coibentato

Modello		2.4.4.16				2.4.4.6				2.4.4.13				2.4.4.7				2.4.4.33				2.4.4.8				2.4.4.9							
SCAMBIATORE (m ²) [Lt] ¹		2,1 [14,9]				3,5 [24,9]				4,5 [32,0]				5,7 [40,5]				5,7 [40,5]				6,0 [42,6]				6,0 [42,6]							
PORTATA PRIMARIO (m ³ /h)		2				2				3				3				3				3				3							
TEMP. PRIMARIO (°C)		50	60	70	80	50	60	70	80	50	60	70	80	50	60	70	80	50	60	70	80	50	60	70	80	50	60	70	80	50	60	70	80
SANTUARIO DA 10 A 45° C	LITRI 10' (Lt/10') ²	216	266	370	412	295	366	505	564	428	525	727	808	577	690	956	1049	658	771	1072	1165	902	1018	1424	1520	1075	1191	1671	1767				
	LITRI PRIMA ORA ²	593	892	1215	1466	866	1295	1744	2099	1187	1769	2393	2875	1489	2167	2922	3479	1571	2247	3037	3595	1851	2548	3458	4032	2023	2721	3704	4278				
	LITRI IN CONTINUO ³	476	791	1067	1332	722	1173	1565	1938	960	1572	2104	2612	1153	1866	2483	3070	1153	1865	2482	3070	1198	1933	2569	3173	1198	1933	2568	3173				
	POTENZA (kW)	19	32	43	54	29	48	64	79	39	64	86	106	47	76	101	125	47	76	101	125	49	79	105	129	49	79	105	129				
	PRERISCALDO ³ (min)	21	12	9	7	19	11	8	6	21	12	9	7	26	15	11	9	32	19	14	11	47	27	20	16	58	34	24	19				
SANTUARIO DA 10 A 60° C	LITRI 10' (Lt/10') ²	-	-	227	261	-	-	310	359	-	-	449	515	-	-	602	679	-	-	683	760	-	-	928	1007	-	-	1100	1180				
	LITRI PRIMA ORA ²	-	-	659	864	-	-	961	1253	-	-	1316	1712	-	-	1640	2101	-	-	1721	2182	-	-	2005	2480	-	-	2178	2653				
	LITRI IN CONTINUO ³	-	-	546	761	-	-	822	1130	-	-	1095	1512	-	-	1311	1796	-	-	1311	1796	-	-	1361	1861	-	-	1361	1861				
	POTENZA (kW)	-	-	32	44	-	-	48	66	-	-	63,7	87,9	-	-	76,2	104,5	-	-	76	104	-	-	79	108	-	-	79,2	108,2				
	PRERISCALDO ³ (min)	-	-	18	13	-	-	16	12	-	-	18	13	-	-	23	16	-	-	28	19	-	-	40	28	-	-	50	35				
NL ⁴	5				11				20				30				34				44				53								

(1) Volume d'acqua contenuto nello scambiatore / (2) Con accumulo preriscaldato (a 45° C con primario a 50° C o 60° C e preriscaldato a 60° C negli altri casi) e generatore in funzione

(3) Con generatore di adeguata potenza / (4) Primario 80° C - Secondario 10-45° C

Accessori opzionali

Codice	Descrizione
2.4.4.10	Resistenza elettrica INOX per Puffer - 3KW 1Ph 230V
2.4.4.11	Resistenza elettrica INOX per Puffer - 3KW 3Ph 400V

Bi-puffer vetrificato

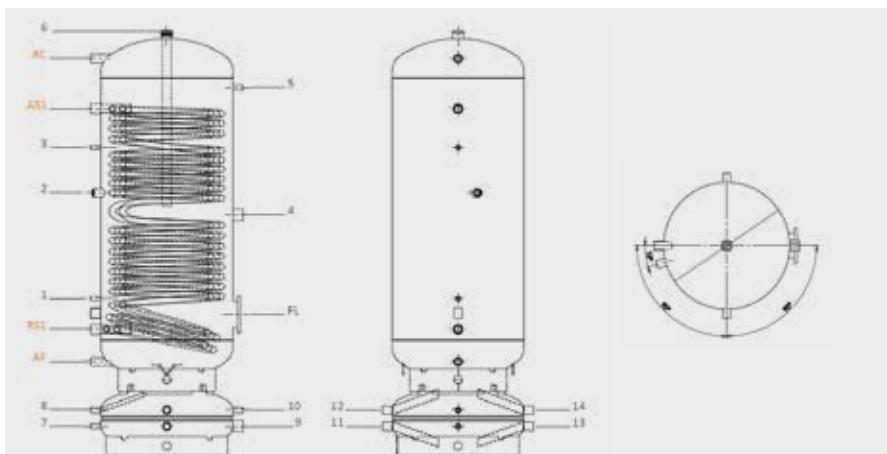

1	Sonda	Ø20	AC	Acqua calda sanitaria	1"
2	Ricircolo	1"	7	Attacco idraulico	1/2"
3	Sonda	Ø20	8	Attacco idraulico	1/2"
4	Resistenza elettrica	1" 1/2	9	Attacco idraulico	1" 1/2
5	Termometro	1/2"	10	Attacco idraulico	1/2"
6	Anodo al Magnesio	1" 1/2	11	Attacco idraulico	1"
FL	Flangia di ispezione	Ø180/120	12	Attacco idraulico	1"
RS1	Ritorno pompa di calore	1"	13	Attacco idraulico	1"
AS1	Mandata pompa di calore	1"	14	Attacco idraulico	1"
AF	Acqua fredda sanitaria	1"			

Il tubo dello scambiatore studiato appositamente per aumentare le correnti interne del bollitore e permettere la produzione di acqua calda anche se il liquido nello scambiatore non raggiunge temperature elevate.

Il puffer inferiore utilizzato negli impianti di riscaldamento assicura una temperatura media costante limitando gli interventi del compressore.

Codice	Scambiatore inferiore		Peso (Kg)	Volume (l)	Dispersioni (W)	Classe energetica
	(m²)	(l)				
2.4.4.34	3,7	25,9	147	300 + 100	80	C

Codice	1	2-4	3	5	FL	RS1	AF	AC	Ø	H	7	8	9-11-13	10-12-14
2.4.4.34	898	1318	1538	1738	828	748	609	1868	650	1982	127	386	196	316

Codice	Scambiatore fisso acqua tecnica				Prelievo ACS in continuo 10-45 °C - 35 ΔT	
	Inferiore (mq)	Mandata (nello scambiatore)			Potenza	Portata
		Portata	ΔT	T		
2.4.4.34	3,7	2000 l/h	22	60°	52 kW	0,35 l/s 1273 l/h
		2000 l/h	35	70°	82kW	0,56 l/s 2015 l/h
		2000 l/h	45	80°	104kW	0,71 l/s 2546 l/h

Codice	Prelievo ACS			
	T prim.	T acc.	ACS prelevabile (lt)	
			10 min	60 min
2.4.4.34	55° C	50° C	412	1005
	65° C	60° C	594	1308
	70° C	60° C	643	1460
	80° C	60° C	695	1705

Accessori opzionali

Codice	Descrizione
2.4.4.10	Resistenza elettrica INOX per Puffer - 3KW 1Ph 230V
2.4.4.11	Resistenza elettrica INOX per Puffer - 3KW 3Ph 400V

Termoaccumulo combinato Smart

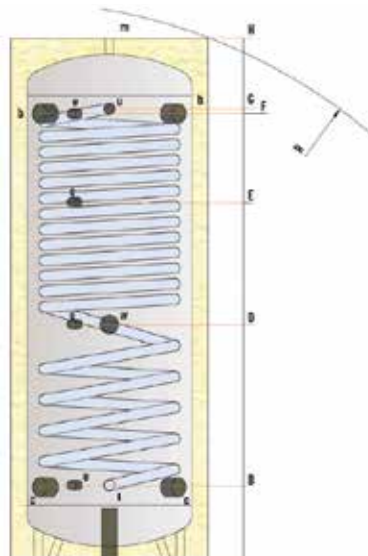

- b. mandata sorgente di calore
- c. ritorno sorgente di calore
- e. termometro-sonda
- i. ingresso acqua fredda sanitaria
- m. sfiato puffer
- u. uscita acqua calda sanitaria
- w. predisposizione per resistenza elettrica

Il termoaccumulatore combinato Smart è un accumulatore di acqua primaria destinato prevalentemente alla produzione istantanea di acqua calda sanitaria (ACS) per mezzo di uno scambiatore di calore corrugato in acciaio inox AISI 316L ad altissima efficienza di scambio. È disponibile nella versione solo accumulo + produzione ACS oppure accumulo + produzione ACS e scambiatore d'integrazione.

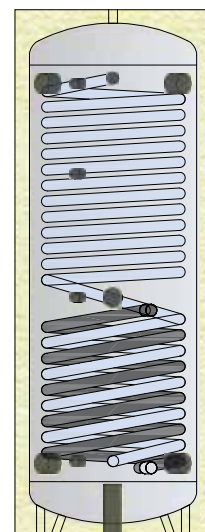

Termoaccumulo combinato Smart versione con serpentina solare

Caratteristiche generali:

Normativa di riferimento

- Direttiva 2014/68/UE (PED) Art. 4 Par. 3 (apparecchiature in pressione)
- D.M. del 6 Aprile 2004 N.174 (idoneità dei materiali a contatto con ACS)
- Direttiva 2009/125/CE (Energy related Products)

ErP: B

Sanitario:

Materiale: Inox AISI 316L (1.4404)
 Tratt. protettivo interno ed esterno:
 Decapaggio e passivazione
 Tipologia: Tubo corrugato
 Esercizio (P max. / T max.): 6 bar / 95°C

Puffer:

Materiale: S 235 Jr
 Tratt. protettivo interno: Grezzo
 Tratt. protettivo esterno:
 Verniciatura con antiruggine e smalto industriale
 Esercizio (P max. / T max.): 3 bar / 95°C

Scambiatore:

Materiale: Acciaio Inox AISI 316L (1.4404)
 Tratt. protettivo interno ed esterno:
 Decapaggio e passivazione
 Tipologia: Tubo corrugato
 Esercizio (P max. / T max.): 6 bar/95°C

Codice	Prodotto	Dimensioni (mm)				Spessore (mm)	Scambiatore (m ²) Inf.	Scambiatore sanitario inox (m ²)	POTENZA (kW)	Portata in continuo di ACS* (lt/h)	Peso (Kg)
		Ø	H	Ø Est*	R						
2.4.4.21	300 LT	500	1580	600	1520	50	1,20	4,0	36,0	884	70
2.4.4.22	400 LT	600	1610	799	1660	50	1,40	5,0	45,0	1105	104
2.4.4.42	300 LT	500	1580	600	1520	50	1,20	4,0	36,0	884	70
2.4.4.20	400 LT	600	1610	799	1660	50	1,40	5,0	45,0	1105	104

* Temperatura media puffer: 65°C - Temperatura ingresso sanitario: 10°C - Temperatura uscita sanitario: 45°C.

Codice	ACS ⁽²⁾ producibile con portata 10 lt/min da accumulatore completamente riscaldato e generatore spento			ACS ⁽²⁾ producibile con portata 20 lt/min da accumulatore completamente riscaldato e generatore spento			NL ⁽³⁾
	Accumulatore a 55° C (Lt)	Accumulatore a 65° C (Lt)	Accumulatore a 70° C (Lt)	Accumulatore a 55° C (Lt)	Accumulatore a 65° C (Lt)	Accumulatore a 70° C (Lt)	
2.4.4.21	82	185	269	45	112	175	1
2.4.4.22	112	252	367	61	153	139	1,2
2.4.4.42	82	185	269	45	112	175	1
2.4.4.20	112	252	367	61	153	139	1,2

(2) da 10° a 45° C - (3) Accumulatore 70° C, ACS da 10° a 45° C

Codice	Dimensioni (mm)					Attacchi (gas)		
	B	D	E	F	G	b c w	e m	i u
2.4.4.21	221	710	1080	1350	1365	1"1/2	1/2"	3/4"
2.4.4.22	230	644	1090	1350	1365	1"1/2	1/2"	3/4"
2.4.4.42	221	710	1080	1350	1365	1"1/2	1/2"	3/4"
2.4.4.20	230	644	1090	1350	1365	1"1/2	1/2"	3/4"

Accessori opzionali

Codice	Descrizione
2.4.4.10	Resistenza elettrica INOX per Puffer - 3KW 1Ph 230V
2.4.4.11	Resistenza elettrica INOX per Puffer - 3KW 3Ph 400V

Termoaccumulo combinato Maxi



Termoaccumulo per lo stoccaggio di acqua da riscaldamento prodotta da sorgenti di calore continue o discontinue; produzione istantanea di acqua calda sanitaria (ACS) per mezzo di uno scambiatore di calore corrugato in acciaio inox AISI 316L ad alta efficienza. Disponibile nelle versioni: solo accumulo, accumulo + uno scambiatore di calore primario a serpentino fisso, accumulo + due scambiatori di calore primari a serpentino fisso.

Il fluido termo-vettore contenuto nel puffer esterno e negli scambiatori primari deve operare "a circuito chiuso" (ovvero privo di ossigeno) al fine di evitare fenomeni corrosivi.

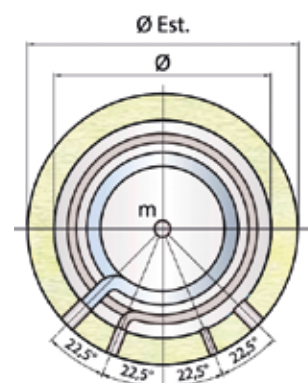
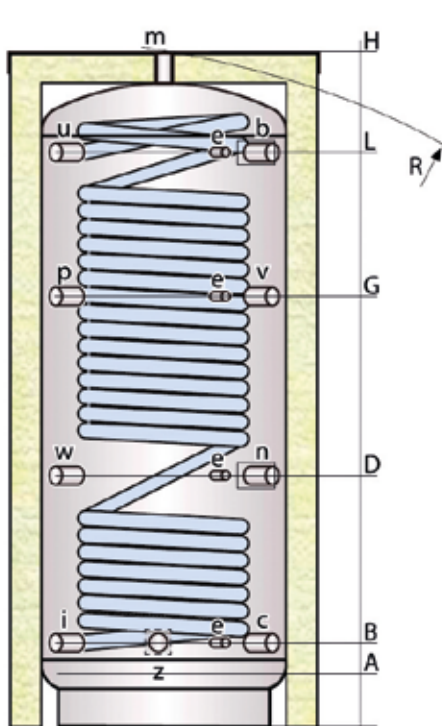

- b. mandata caldaia biomassa
- c. ritorno caldaia biomassa
- e. termometro-sonda
- i. ingresso acqua fredda sanitaria
- m. sfiato puffer
- n. ritorno impianto di riscaldamento
- p. attacco di servizio
- u. uscita acqua calda sanitaria
- v. mandata impianto di riscaldamento
- w. predisposizione per resistenza elettrica
- z. ritorno riscaldamento a bassa temperatura

Sanitario:

Materiale: Inox AISI 316L (1.4404)
 Tratt. protettivo interno ed esterno:
 Decapaggio e passivazione
 Tipologia: Tubo corrugato
 Esercizio (P max. / T max.): 6 bar / 95°C

Puffer:

Materiale: S 235 Jr
 Tratt. protettivo interno: Grezzo
 Tratt. protettivo esterno:
 Verniciatura con antiruggine e smalto industriale
 Esercizio (P max. / T max.): 3 bar / 95°C

Scambiatore:

Materiale: Acciaio S 235 Jr
 Tratt. protettivo interno ed esterno: Grezzo
 Tipologia: Spirale fissa
 Esercizio (P max. / T max.): 10 bar/95°C

Caratteristiche generali:

Capacità: 600 - 1000 Lt

Garanzia: 5 anni

Coibentazione:

- Coibentazione flessibile in poliestere + PVC: classe di resistenza al fuoco B2 (DIN 4102)
- Coibentazione rigida: - per le capacità 600/800/1000 lt. in poliuretano generali + PVC: classe di resistenza al fuoco B3 (DIN 4102);
 - per la capacità 1250 lt. in poliestere (15 mm) + polistirolo (85 mm) + PVC: classe di resistenza al fuoco B2 (DIN 4102).
- Direttiva 2014/68/UE (PED) Art. 4 Par. 3 (apparecchiature in pressione)
- D.M. del 6 Aprile 2004 N.174 (idoneità dei materiali a contatto con ACS)
- Direttiva 2009/125/CE (Energy related Products)

ErP: C

Codice	Prodotto	Dimensioni (mm)				Spessore (mm)	Scambiatore (Mq)			Scambiatore sanitario		Peso (Kg)
		Ø	H	Ø Est*	R		Inf.	Sup.	Sanitario Inox	m2 (Lt)	Portata in continuo di ACS* (Lt/h)	
2.4.4.23	600 LT	650	1895	750	2050*	50	2,50	1,80	36,0	5,5 (31,9)	1149	175
2.4.4.24	800 LT	790	1750	990/1050	1745	100	2,50	2,00	7,00	7,0 (40,6)	1651	212
2.4.4.27	1000 LT	790	2110	990/1050	2095	100	3,50	2,50	7,50	7,5 (43,5)	1824	253

* Per la versione da 600 Lt la diagonale di ribaltamento è riferita al serbatoio coibentato. ** Tutti gli isolamenti sono rimovibili tranne il modello da 600 Lt.

Codice	Dimensioni (mm)					Attacchi (gas)			
	A	B	D	G	L	e	iu	d c m n p v w z	
2.4.4.23	135	235	700	1270	1630	1/2"	1"1/4	1"1/2	
2.4.4.24	170	275	655	1145	1410	1/2"	1"1/4	1"1/2	
2.4.4.27	170	275	810	1355	1755	1/2"	1"1/4	1"1/2	

Codice	Scambiatore inferiore					Scambiatore superiore				
	m ² (Lt)	Potenza (kW) ΔT* 10° C	ΔT* 15° C	ΔT* 20° C	ΔT* 25° C	m ² (Lt)	Potenza (kW) ΔT* 10° C	ΔT* 15° C	ΔT* 20° C	ΔT* 25° C
2.4.4.23	2,5 (17,8)	16,0	24,0	32,0	40,0	1,8 (12,8)	11,5	17,3	23,0	28,8
2.4.4.24	2,5 (17,8)	16,0	24,0	32,0	40,0	2,0 (14,2)	12,8	19,2	25,6	32,0
2.4.4.27	3,5 (24,9)	22,4	33,6	44,8	56,0	2,5 (17,8)	16,0	24,0	32,0	40,0

* ΔT: differenza tra la temperatura media del fluido riscaldante (interno allo scambiatore) e la temperatura media del fluido riscaldato (interno al puffer nella zona interessata dal serpentino).

Codice	2.4.4.23	2.4.4.24	2.4.4.27
Scambiatore sanitario m ² (Lt)	5,5 (27,5)	7,0 (35,0)	7,5 (37,5)
Potenza e portata ACS (da 10 a 45° C) in continuo a varie temperature di ingresso primario			
Primario 55° C Kw (Lt/h)	31,8 (744)	45,7 (1069)	50,5 (1182)
Primario 65° C Kw (Lt/h)	49,1 (1207)	70,6 (1733)	78,0 (1917)
Primario 75° C Kw (Lt/h)	57,5 (1412)	82,5 (2028)	91,3 (2242)
ACS* producibile con portata 10 lt/min da accumulo completamente riscaldato e generatore spento			
Accumulo 55° C Kw (Lt/h)	170	265	352
Accumulo 65° C Kw (Lt/h)	232	357	476
Accumulo 75° C Kw (Lt/h)	441	564	701
ACS* producibile con portata 20 lt/min da accumulo completamente riscaldato e generatore spento			
Accumulo 55° C Kw (Lt/h)	115	170	221
Accumulo 65° C Kw (Lt/h)	157	248	331
Accumulo 75° C Kw (Lt/h)	263	376	486
ACS* producibile con portata 10 lt/min da accumulo riscaldato solo nella parte superiore e generatore spento			
Accumulo 55° C Kw (Lt/h)	107	166	217
Accumulo 65° C Kw (Lt/h)	146	224	293
Accumulo 75° C Kw (Lt/h)	278	353	432
ACS* producibile con portata 20 lt/min da accumulo riscaldato solo nella parte superiore e generatore spento			
Accumulo 55° C Kw (Lt/h)	73	106	136
Accumulo 65° C Kw (Lt/h)	99	155	331
Accumulo 75° C Kw (Lt/h)	166	235	486
NL**	2,1	3,2	4,0

* da 10 a 45° C

** Accumulo 70° C, ACS da 10 a 45° C

Accessori opzionali

Codice	Descrizione
2.4.4.10	Resistenza elettrica INOX per Puffer - 3KW 1Ph 230V
2.4.4.11	Resistenza elettrica INOX per Puffer - 3KW 3Ph 400V

Accumulo caldo freddo

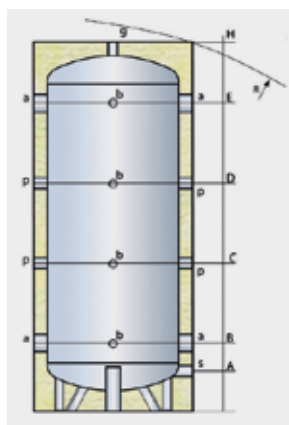

Coibentazione in poliuretano rigido e rivestimento in PVC

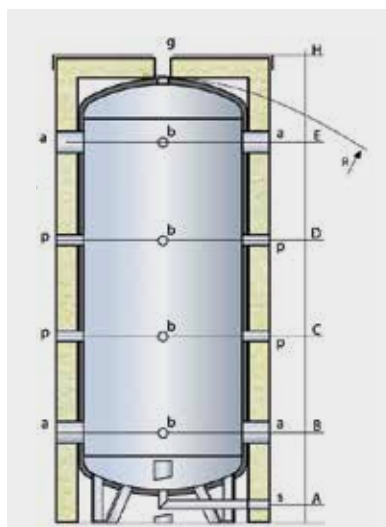

Coibentazione anticondensa in PEXL + poliestere flessibile e rivestimento in PVC

Volano termico per lo stoccaggio di acqua tecnica sia calda che fredda, corredato di attacchi di grande dimensioni per consentire il deflusso di elevate portate. Idoneo per impianti con pompe di calore. Coibentato con isolame

- a. entrata / uscita utilizzo
- b. strumenti di controllo
- g. sfiato / valvola di sicurezza
- p. attacco di servizio
- s. scarico

Seratoio:

Materiale: S 235 Jr

Tratt. protettivo interno: Grezzo

Tratt. protettivo esterno: Verniciato

con antiruggine e smalto industriale

Esercizio (P max. / T max.): 6 bar / da -10°C a +95°C

Capacità: 200/500 Lt - 800/1000 Lt - 1500 Lt

Caratteristiche generali:

Garanzia: 5 anni

Coibentazione:

- Fino a 1.000 Lt.: Poliuretano rigido sp. 50 mm+ PVC: Classe di resistenza al fuoco B3 (DIN 4102)
- Da 1500 Lt.: Pexl + poliestere flessibile+PVC: Classe di resistenza al fuoco B2 (DIN 4102)

Normativa di riferimento:

- Direttiva 2014/68/UE (PED) Art. 4 Par. 3 (apparecchiature in pressione)
- Direttiva 2009/125/CE (Ener related Products)

ErP: Da 200 Lt fino a 500 Lt. "B" - Da 800 Lt fino a 1500 Lt. "C"

Codice	Prodotto	Spessore isol. (mm)	Dispersione s (w)	Capacità reale (Lt)	Dimensioni (mm)				Peso (Kg)
					Ø	H	Ø Est*	R*	
2.4.4.1	200 LT	50	58,9	189,3	450	1330	550	1450	33
2.4.4.2	300 LT	50	68,1	289,8	500	1610	600	1730	42
2.4.4.3	500 LT	50	80,5	499,8	650	1665	750	1840	68
2.4.4.4	800 LT	50	117,5	749,3	790	1700	890	1930	86
2.4.4.5	1000 LT	50	130,4	931,0	790	2060	890	2255	102
2.4.4.17	1500 LT	10	163,8	1472,4	1000	2145	1280	2235	147

*Per le capacità da 100a 1000 Lt la diagonale di ribaltamento è riferita al seratoio coibentato Isolamento non rimovibile tranne per le capacità 1500 - 2000 Lt (rimovibile solo isolamento da 100 mm).

Codice	Dimensioni (mm)					Attacchi (gas)				
	A	B	C	D	E	a	b	g	p	s
2.4.4.1	135	20	510	805	1095	1"1/2	1/2"	1"1/4	1"1/2	1"
2.4.4.2	125	275	625	975	1320	2"	1/2"	1"1/4	1"1/2	1"
2.4.4.3	155	305	655	1005	1350	3"	1/2"	1"1/4	1"1/2	1"
2.4.4.4	170	320	670	1020	1365	3"	1/2"	1"1/4	1"1/2	1"
2.4.4.5	170	320	785	1250	1710	3"	1/2"	1"1/4	1"1/2	1"
2.4.4.17	110	485	915	1350	1780	3"	1/2"	1"1/4	1"1/2	1"

Accessori opzionali

Codice	Descrizione
2.4.4.10	Resistenza elettrica INOX per Puffer - 3KW 1Ph 230V
2.4.4.11	Resistenza elettrica INOX per Puffer - 3KW 3Ph 400V

Fancoil idronici eleganti e di design, adatti a ogni ambiente con dimensioni super compatte: tutto in soli 12 centimetri. Prestazioni e risparmio energetico da record e rumore di funzionamento minimizzato oltre la soglia dell'udibile. Costruiti con materiali durevoli e non deperibili alla luce o deformabili al calore per mantenere le elevate prestazioni nel tempo.

FHW - installazione a parete alta - Motore DC inverter, scheda elettronica e telecomando.



PRODOTTO	Codice	Freddo 7-12° C	Caldo 50° C
FHW400	4.7.1.1	1140 w	1610 w
FHW600	4.7.1.2	1620 w	2350 w
FHW800	4.7.1.3	2340 w	3250 w

- Su richieste vedere gli accessori nell'apposito paragrafo e possono essere installati in fabbrica senza costi aggiuntivi.
- Connessioni standard lato sinistro acqua e lato destro elettrico

FFS - installazione a pavimento - Motore DC inverter e scheda elettronica. Connessione a 2 tubi.



PRODOTTO	Codice	Freddo 7-12° C	Caldo 50° C
FFS200	4.7.1.4	830 w	1090 w
FFS400	4.7.1.5	1760 w	2350 w
FFS600	4.7.1.6	2650 w	3190 w
FFS800	4.7.1.7	3340 w	4100 w

- Su richiesta vedere gli accessori nell'apposito paragrafo e possono essere installati in fabbrica senza costi aggiuntivi
- Il prodotto può essere installato con tubazioni elettriche o acqua indipendentemente sul lato destro o sinistro

FSM - installazione a pavimento con profilo ribassato - Motore DC inverter e scheda elettronica. Connessione a 2 tubi.



PRODOTTO	Codice	Freddo 7-12° C	Caldo 50° C
FSM200	4.7.1.8	560 w	780 w
FSM400	4.7.1.9	1140 w	1610 w
FSM600	4.7.1.10	1620 w	2350 w
FSM800	4.7.1.11	2340 w	3250 w

- Su richiesta vedere gli accessori nell'apposito paragrafo e possono essere installati in fabbrica senza costi aggiuntivi
- Il prodotto può essere installato con tubazioni elettriche o acqua indipendentemente sul lato destro o sinistro
- Questo prodotto può essere installato solo verticale

FBT - installazione a parete per bagno con pannello scaldasalviette

Motore DC inverter, scheda elettronica e telecomando. Connessione a 2 tubi.



PRODOTTO	Codice	Freddo 7-12° C	Caldo 50° C
FBT 400	4.7.1.12	2340 w	3250 w

- Su richiesta vedere gli accessori nell'apposito paragrafo e possono essere installati in fabbrica senza costi aggiuntivi
- Connessioni standard lato destro acqua e lato sinistro elettrico
- E' possibile la sola installazione verticale

Accessori opzionali

Codice	Descrizione	Nota
4.7.1.13	Termostato e comando Touch Wifi a bordo macchina	
4.7.1.14	Kit piedini di fissaggio a pavimento per serie FFS e FSM	
4.7.1.15	Valvola 3 vie con bypass + kit impianto 2 tubi per FFS 200/400/600	
4.7.1.16	Kit gusci di isolamento per valvole 3 vie, 2 tubi, per FFS 200/400/600	
4.7.1.17	Valvola 3 vie con bypass + kit impianto 2 tubi per FFS 800	
4.7.1.18	Kit gusci di isolamento per valvole 3 vie, 2 tubi, per FFS 800	
4.7.1.19	Valvola 3vie con bypass + kit impianto 2 tubi per FSM 200/400/600 e FHW 400/600	
4.7.1.20	Valvola 3 vie con bypass + kit impianto 2 tubi per FSM 800 e FHW 800	
4.7.1.21	Valvola 3 vie con bypass + kit impianto 2 tubi per FBT400	
4.7.1.22	Vaschetta di raccolta condensa per FFS 200	Obbligatoria per installazione in orizzontale

Codice	Descrizione	Nota
4.7.1.23	Vaschetta di raccolta condensa per FFS 400	Obbligatoria per installazione in orizzontale
4.7.1.24	Vaschetta di raccolta condensa per FFS 600	Obbligatoria per installazione in orizzontale
4.7.1.25	Vaschetta di raccolta condensa per FFS 800	
4.7.1.26	Pannello ad effetto radiante per FFS 200/400	
4.7.1.27	Pannello ad effetto radiante per FFS 600/800	
4.7.1.28	Pannello ad effetto radiante per FSM 200/400	
4.7.1.29	Pannello ad effetto radiante per FSM 600/800	
4.7.1.30	Pannello post. in vetro temperato per FFS 200	
4.7.1.31	Pannello post. in vetro temperato per FFS 400	
4.7.1.32	Pannello post. in vetro temperato per FFS 600	
4.7.1.33	Pannello post. in vetro temperato per FFS 800	
4.7.1.34	Pannello post. in vetro temperato per FSM 200	
4.7.1.35	Pannello post. in vetro temperato per FSM 400	
4.7.1.36	Pannello post. in vetro temperato per FSM 600	
4.7.1.37	Pannello post. in vetro temperato per FSM 800	
4.5.3.22	Modulo Tfan SS fancoil 3 velocità	
4.5.3.23	Modulo Tfan VS fancoil velocità continua	



Entra nel mondo Templari



Templari srl

Sede legale: Via Pitagora, 20A - 35030 Rubano (PD) - Italia
Sede operativa: Via C. Battisti, 169 - 35031 Abano Terme (PD) - Italia

Tel. +39 049 8597400 | info@templari.com

www.templari.com